

PÓRTICO DE ALUMINIO 'PCP' PARA PERSONAS Y CARGAS. MODELOS PCP-A y PCP-L



Pórticos modelo "PCP-A"



Pórticos modelo "PCP-L"



Montaje para realizar las pruebas de carga de unos pórticos modelo "PCP-A" de vigas de 7 y 9 m.

INFORMACIÓN TÉCNICA

Pórticos de aluminio desmontable de altas prestaciones para personas y cargas modelo PCP-A y PCP-L. Capacidad de carga máxima disponible desde 500 hasta 3.500 Kg.

Pórtico para personas y cargas de diseño patentado, innovador, ligero, portátil, seguro, versátil y muy resistente.

Multitud de configuraciones disponibles y elementos compatibles entre sí.

Capacidades de carga máxima disponibles: de 500 a 3.500 Kg.

Distintas alturas de pata disponibles según modelo. Desde 1.600 a 6.400 mm.

Distintas longitudes de viga disponibles según modelo.

MODELOS DISPONIBLES

- Modelo "PCP-A" con capacidades de carga máxima disponibles de 1.500 a 3.500 Kg.

- Modelo "PCP-L" con capacidades de carga máxima disponibles de 500 a 2.000 Kg.

Ensamblaje formado por piezas unidas mediante pasadores (sin tornillos ni tuercas).

Los pies del pórtico incluyen ruedas giratorias con bloqueo aptas para todo tipo de superficies y terrenos. Disponible también con ruedas especiales.

Fabricado en aluminio resistente a la corrosión.

Compatible con cabrestantes, rescatadores y polipastos.

NORMATIVA

- Cumplen con la normativa **EN 795-B** de Dispositivos de anclaje temporales. Puede ser empleado como punto de anclaje anticaídas para personas, por ejemplo en presas, alcantarillas, etc.

- Marcado **CE**.

MODELO PCP-A

- Pórtico de aluminio de altas prestaciones para personas y cargas.

- Longitud de la viga: de 2, 3, 4, 5, 6, 7, 8 y 9 m.



- 3 Alturas (regulable cada 200 mm):

* **A1: 1.600 - 2.200 mm.**

* **B1: 2.200 - 3.600 mm.**

* **C1: 3.200 - 5.400 mm.**

* **C2: 4.230 - 6.430 mm.**



A1



B1



C1



C2

- Capacidad de carga desde 500 a 3.500 Kg, dependiendo de la configuración (ver tabla).
- Factor de seguridad para cargas: 2,1:1
- Factor de seguridad para rescate de personas: 10:1
- Protección para hasta máximo 5 personas.



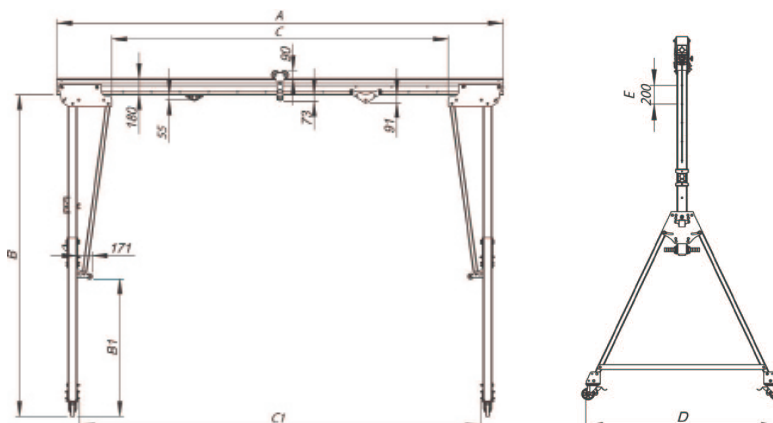

"A" Longitud total viga [mm]	"C" Longitud de trabajo [mm]	"C1" Dist. interior base [mm]	Peso viga [kg]	A1 Pata (1 lado): 38,2 kg WLL [kg]	B1 Pata (1 lado): 50,2 kg WLL [kg]	C1 Pata (1 lado): 72,8 kg WLL [kg]	C2Pata (1 lado): 98,4 kg WLL [kg]
2000	770	1496	26,7	3500	3000	3000	1000
3000	1770	2496	40,1	3500	3000	3000	1000
4000	2770	3496	53,4	3000	3000	3000	1000
5000	3770	4496	66,5	2500	2500	2500	1000
6000	4770	5496	80,1	2000	2000	2000	1000
7000	5770	6496	93,5	1500	1500	1500	1000
8000	6770	7496	112	500	500	500	500
9000	7770	8496	125	500	500	500	500
Peso pata [kg]				38,2	50,2	72,8	98,4
"B" - Altura pata (mín-máx) [mm]				1594-2194	2207-3607	3230-5430	4230-6430
"B1" - Altura bajo rodillo de transporte (mín-máx) [mm]				34-634	141-1541	164-2364	164-2364
"D" - Espacio entre ruedas por pata [mm]				1115	1928	2834	2834
"E" - Distancia de incrementos en altura [mm]				200			

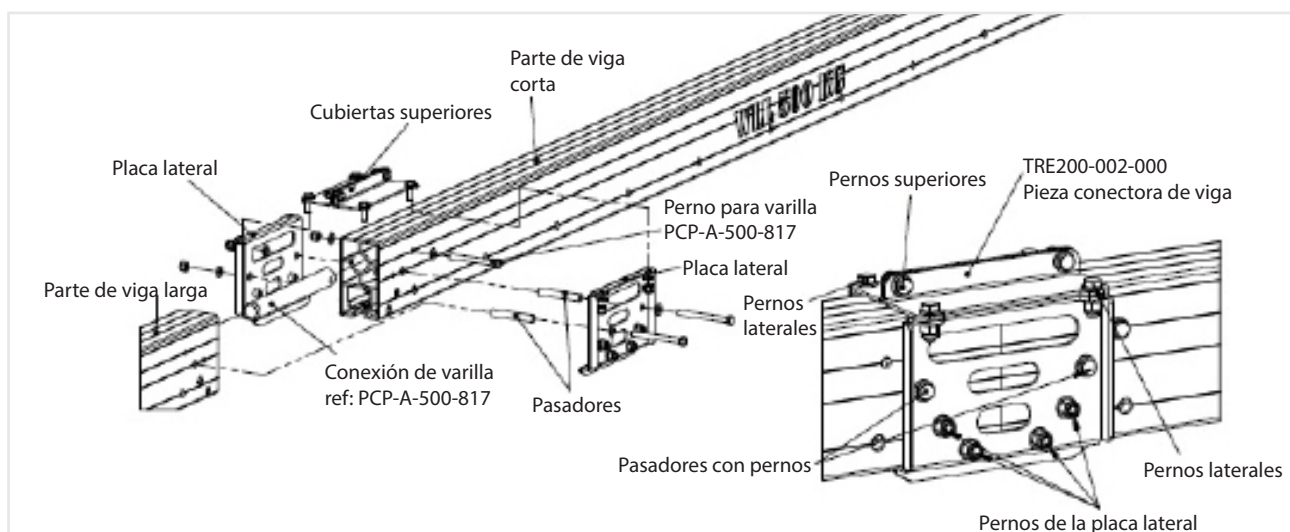

Detalle de la unión de las vigas del PCP-A de 8 y 9 m. Estas configuraciones requieren de la unión de 2 vigas de aleación de aluminio (PCP-A-800-001 o PCP-A-900-001) unidas mediante una pieza de acero galvanizado (TRE200-002-000).

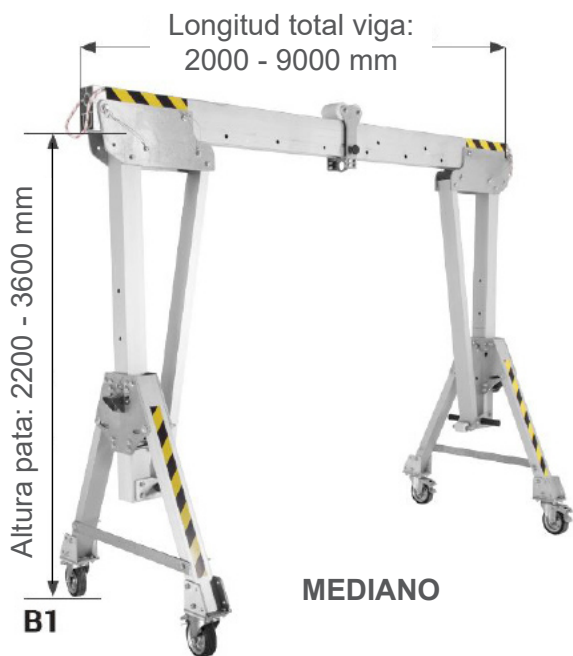

WLL: 500 - 3500 KG

MODELO PCP-L

- Pórtico de aluminio de altas prestaciones para personas y cargas.

- Longitud de la viga: de 2, 3, 4, 5, 6 y 7 m.

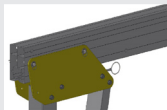

- 3 Alturas (regulable cada 200 mm):

* **E1: 1.600 - 2.200 mm.**

* **F1: 2.200 - 3.600 mm.**

* **G1: 3.200 - 5.400 mm.**

* **G2: 4.230 - 6.430 mm.**



E1



F1



G1



G2

- Capacidad de carga desde 500 a 2.000 Kg, dependiendo de la configuración (ver tabla).
- Factor de seguridad para cargas: 2,1:1
- Factor de seguridad para rescate de personas: 10:1
- Protección para hasta máximo 3 personas.



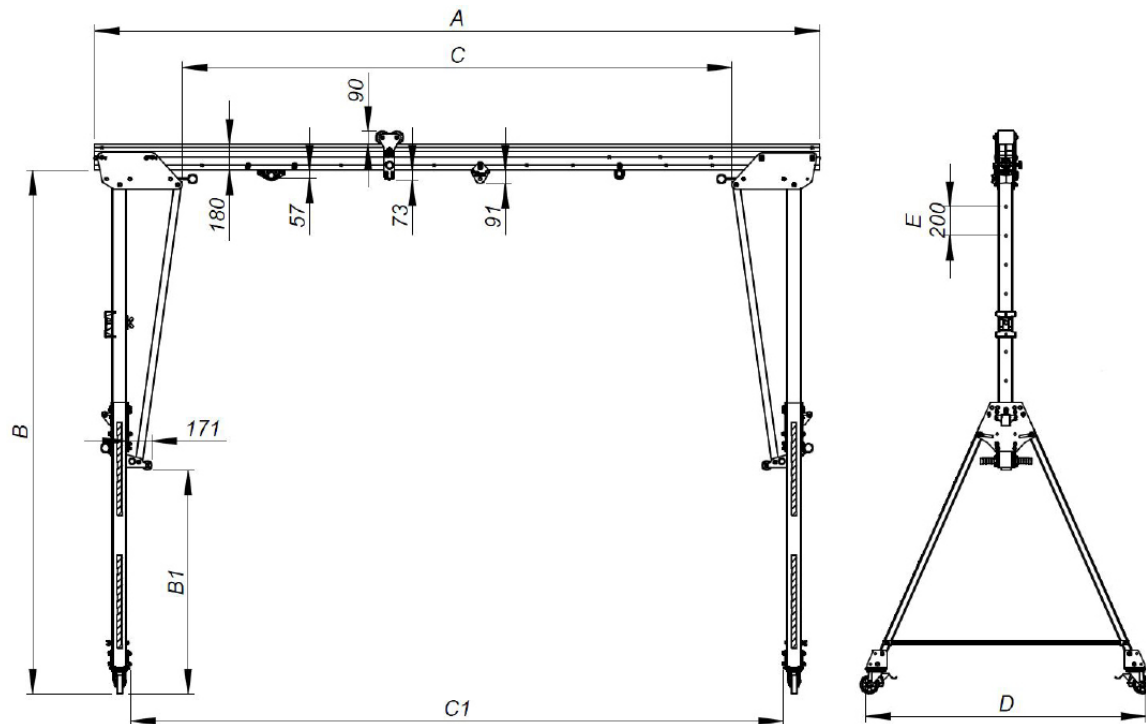

"A" Longitud total viga [mm]	"C" Longitud de trabajo [mm]	"C1" Dist. interior base [mm]	Peso viga [kg]	E1 Pata (1 lado): 34 kg WLL [kg]	F1 Pata (1 lado): 45 kg WLL [kg]	G1 Pata (1 lado): 62 kg WLL [kg]	G2 Pata (1 lado): 68,8 kg WLL [kg]
2000	770	1496	13,2	2000	1750	1750	500
3000	1770	2496	19,7	1500	1500	1500	500
4000	2770	3496	26,3	1250	1250	1250	500
5000	3770	4496	32,8	1000	1000	1000	500
6000	4770	5496	39,4	750	750	750	500
7000	5770	6496	46,0	500	500	500	500
Peso pata [kg]				34,0	45,0	62,0	68,8
"B" - Altura pata (mín-máx) [mm]				1594-2194	2207-3607	3230-5430	4230-6430
"B1" - Altura bajo rodillo de transporte (mín-máx) [mm]				34-634	141-1541	164-2364	164-2364
"D" - Espacio entre ruedas por pata [mm]				1115	1928	2834	2864
"E" - Distancia de incrementos en altura [mm]				200			

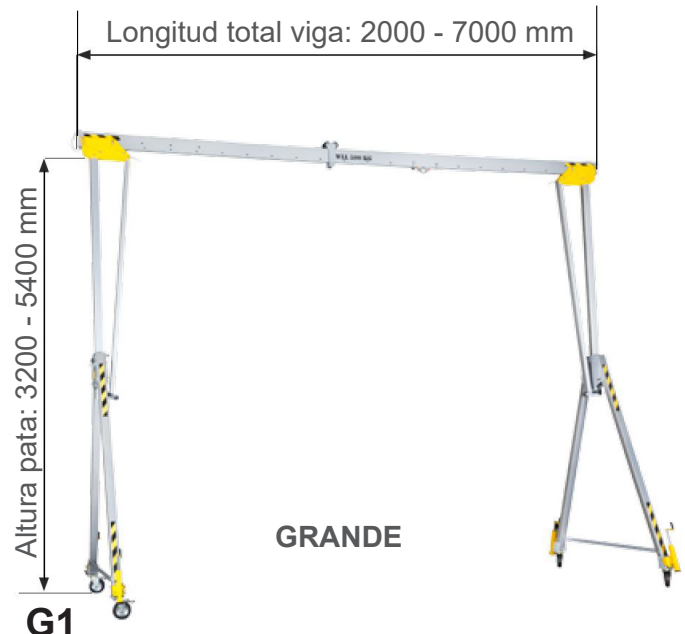

WLL: 500 - 2000 KG

MODELO PCP-A / PCP-L ACCESORIOS

CARRO EXTERIOR

Fabricada en aleación de aluminio, acero inox y partes de poliamida.
Bloqueo posicional
Sólo se puede usar para cargas.



W1



W2



W3



W4



W5



W6

RUEDAS

Las patas pueden estar equipadas con 6 tipos de ruedas:

W1: Ø 160 mm ruedas sólidas para uso general.

W2: Ø 175 mm ruedas de neumático para todo terreno.

W3: Ø 125 mm ruedas sólidas para suelo liso.

W4: Ø 200 mm ruedas sólidas para suelo liso.

W5: Ø 200 mm ruedas sólidas altamente resistentes.

W6: Ø 250 mm ruedas sólidas altamente resistentes.

PATA ESTABILIZADORA

Fabricado en acero galvanizado.
Para mantener elevadas las ruedas a la hora de elevar cargas.
Elevación por manivela.

PROTECTOR DE CADENA DE POLIPASTO

Fabricado en acero inoxidable. Proporciona seguridad subiendo y bajando el ajuste vertical del soporte durante la instalación del dispositivo en el sitio de trabajo. Esta pieza se instala en los taladros de las placas laterales de los soportes.

ANCLAJE PARA ELEVACIÓN DEL SOPORTE

Fabricado en aleación de aluminio / acero galvanizado. Utilizado durante la elevación y descenso del soporte. El polipasto de cadena se une a la oreja del anclaje. DEBE SER UTILIZADO con soporte B1 / C1. Un dispositivo para plegar la grúa

CARRO INTERNO

Fabricado en acero galvanizado y acero inoxidable. Ahorro de espacio. Punto de fijación solo 55 mm bajo la viga. Bloqueo de la posición mediante tornillos con pasador. El carro interno se puede utilizar solamente para personas. Un carro por una persona.

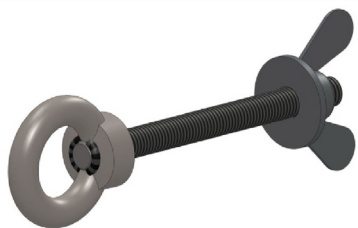
MODELO PCP-A / PCP-L ACCESORIOS

ANCLAJE PARA ELEVAR LA PARTE VERTICAL DEL SOPORTE

Fabricado en acero inoxidable. Se utiliza para ajustar la altura de la viga (Parte vertical del soporte) con polipasto de cadena. DEBE UTILIZARSE con el soporte C1.

RODILLO DE CABLE PARA SOPORTE

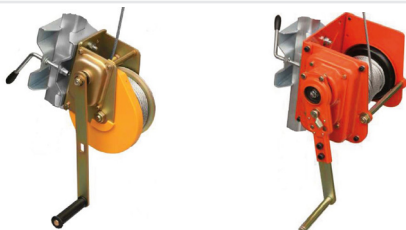
Fabricado en poliamida y acero galvanizado. Proporciona guía para el cable cuando se utiliza el dispositivo de rescate RES 502/503. Instalado en el soporte mediante tornillo con tuerca de mariposa. Instalado entre las placas frontales del soporte.

RES 502/503

Elevador - Rescatador modelo RES 502 de accionamiento manual con cable de acero y freno automático. Apto para elevación-rescate de personas conforme a EN 1496 B

Rueda transporte viga

Usado para un cómodo transporte de la viga en largas distancias.

RODILLO DE CABLE PARA VIGA

Fabricado en aleación de aluminio reforzado, acero inoxidable y poliamida. Proporciona guía para el cable cuando se utiliza el dispositivo de rescate RES 502/503. Instalado en la viga mediante perno con pasador.



PERNO CON PASADOR

Fabricado en acero galvanizado. Usado para:

- bloqueo de la parte vertical del soporte (una pieza por soporte),
- bloqueo de viga entre placas delanteras del soporte (dos por apoyo),
- bloqueo de posición del carro interno en la viga (dos por carro),
- bloqueo de rodillo de cable para la viga en los agujeros de esta (dos por un rodillo de cable para viga).

MODELO PCP-A / PCP-L ELEVACIÓN DE CARGAS Y PROTECCIÓN PARA PERSONAS AL MISMO TIEMPO

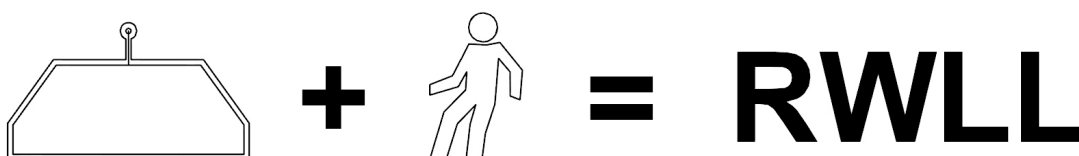
- Los modelos PCP-A y PCP-L pueden usar-se para elevación/descenso de cargas y protección de personas al mismo tiempo.
- Para elevación de cargas puede usarse el carro externo y otro equipamiento de elevación.
- Para protección de personas puede usarse el carro interno.
- Cuando el personal está protegido usando carro(s) interno(s) durante la elevación / descenso de carga, la capacidad de carga máxima indicada en la viga debe reducirse dependiendo de la cantidad de usuarios protegidos. Ver tabla:



Configuración permitida	Capacidad de carga reducida (RWLL)
Sólo elevación de cargas	= WLL
Elevación de cargas + 1 persona	= WLL - 600 Kg
Elevación de cargas + 2 personas	= WLL - 650 Kg
Elevación de cargas + 3 personas	= WLL - 700 Kg
Elevación de cargas + 4 personas	= WLL - 750 Kg
Elevación de cargas + 5 personas	= WLL - 800 Kg

SI EL RESULTADO DE RWLL ES NEGATIVO EL PÓRTICO NO PUEDE USARSE PARA PARA ELEVAR/ DESCENDER CARGAS Y PARA PROTECCIÓN DE PERSONA AL MISMO TIEMPO.

	VALOR DE RWLL (KG) EN FUNCIÓN DE LA LONGITUD DE LA VIGA Y EL NÚMERO DE USUARIOS PROTEGIDOS											
	WLL solo carga		RWLL 1 persona		RWLL 2 personas		RWLL 3 personas		RWLL 4 personas		RWLL 5 personas	
	PCP-A	PCP-L	PCP-A	PCP-L	PCP-A	PCP-L	PCP-A	PCP-L	PCP-A	PCP-L	PCP-A	PCP-L
Viga 2m	3000	1750	2400	1150	2350	1100	2300	1050	2250	1000	2200	950
Viga 3m	3000	1500	2400	900	2350	850	2300	800	2250	750	2200	700
Viga 4m	3000	1250	2400	650	2350	600	2300	550	2250	500	2200	450
Viga 5m	2500	1000	1900	400	1850	350	1800	300	1750	250	1700	200
Viga 6m	2000	750	1400	150	1350	100	1300	50	1250	n/a	1200	n/a
Viga 7m	1500	500	900	n/a	850	n/a	800	n/a	750	n/a	700	n/a

n/a : no aplicable



Elevación de vehículos



Carga de personas



Elevación de compuerta



Elevación de personas



Elevación y montaje de escaleras mecánicas

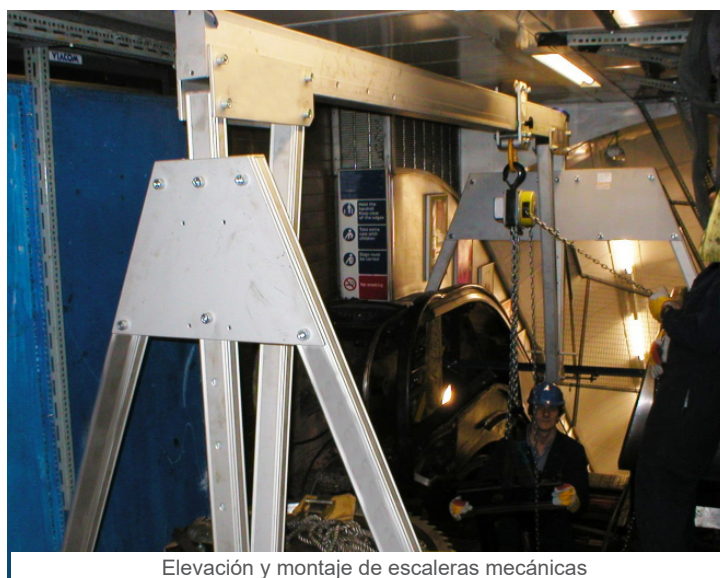

Elevación y montaje de escaleras mecánicas

Aplicaciones



Elevación de maquinaria industrial



Elevación de instalaciones



Elevación de instalaciones



Elevación de obras de arte



Pórticos modelos "PCP-A / PCP-L" desmontado