



Peligro/Warning



Fecha fabrica-
ción/Manufac-
ture date



Leer instrucciones/
Read instructions



Peligro de muerte/
Death risk



Número de
serie/Serial
number



Normativa/
Regulations



Información
de uso/ Use
information



Consultar tabla/
Check chart



CMU/WLL



Longitud/
Length



Lote/Batch number

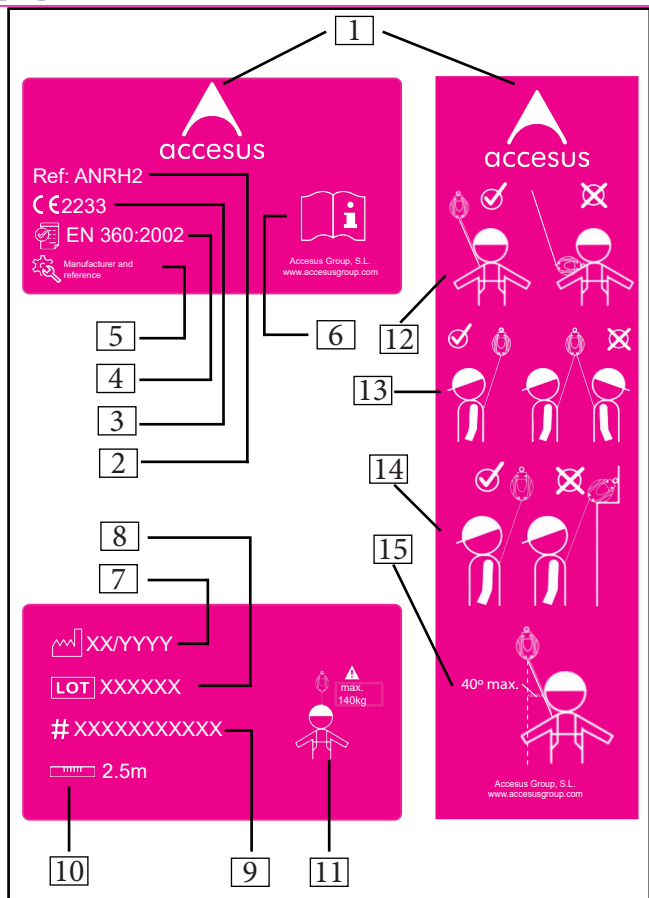





Fig. 1



Modelo	EN 360:2002 	CE	 (m)
ANRH2		CE 2233	2,5

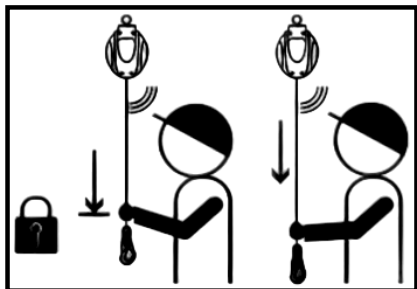

Fig. 2

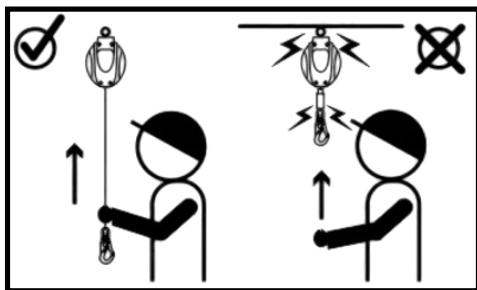

Fig. 3

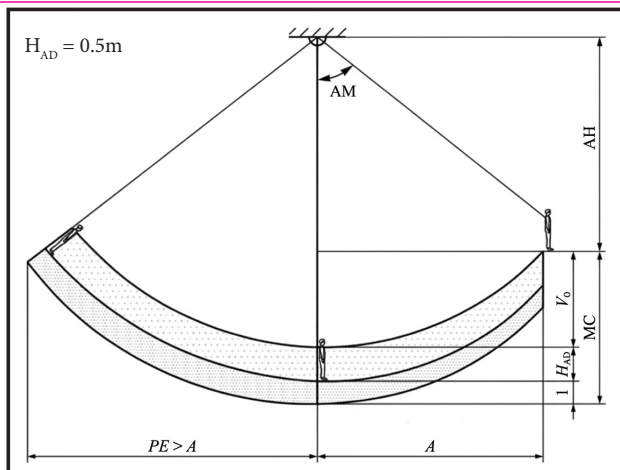

Fig. 4

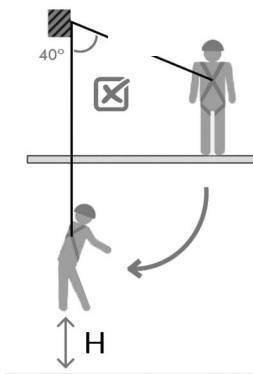

Fig. 5

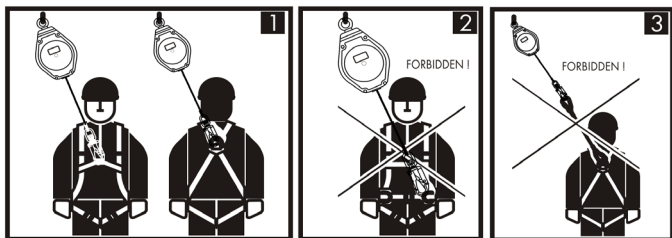

Fig. 6









Este manual explica cómo utilizar correctamente su equipo. Sólo se presentan algunos usos y técnicas. Las señales de advertencia le informan de algunos riesgos potenciales relacionados con el uso de su equipo. Las actividades en altura implican riesgos graves no descritos en este manual, en el que cada usuario es responsable de la gestión de dichos riesgos, de su seguridad, de sus acciones y de las consecuencias de las mismas. Si no acepta esto o no entiende este manual, no utilice el equipo. Contacte con Accesus si tiene dudas o dificultades de comprensión. La declaración de conformidad se encuentra en el siguiente enlace: www.accesusgroup.com

DESCRIPCIÓN

El ANRH2 es un dispositivo de detención de caídas de tipo retráctil con función autobloqueo, dispositivo automático de tensado y retorno de la cinta retráctil. Se ha diseñado de acuerdo a la norma EN 360:2002 sobre dispositivos anticaídas retráctiles y está clasificado como EPI (Equipamiento de Protección Individual) conforme al Reglamento EU 2016/425. Está diseñado para usarse como parte de un sistema completo de protección personal anticaídas. Cualquier otro uso no descrito en este manual, no está aprobado por el fabricante y podría provocar lesiones graves o la muerte. El ANRH2 es una protección para una sola persona.

1-Especificaciones técnicas

- Longitud máx. extensión del producto: 2.5 m
- Ancho de la cinta: 45 mm
- Fuerza estática: >15 kN
- Distancia de frenado: <2 m
- Carga nominal servicio (incluyendo herramientas): 140kg

2-Materiales principales

- Material de la carcasa: nylon reforzado
- Método de disipación de energía: absorbedor de energía
- Material de la línea de vida retráctil: poliamida
- Principales componentes clave: acero inoxidable
- Gancho: acero inoxidable
- Mosquetón: acero inoxidable

NOMENCLATURA

- 1- Marca comercial
- 2- Referencia
- 3- Marca CE y número del organismo notificador
- 4- Norma europea (número/año)
- 5- Fabricante y referencia del fabricante
- 6- Leer el manual de instrucciones
- 7- Fecha de fabricación (mes/año)
- 8- Lote
- 9- Número de serie
- 10- Longitud de la cinta
- 11- Carga nominal máxima
- 12- Orientación del anticaídas retráctil
- 13- Uso para una sola persona
- 14- Prohibición de utilizar el retráctil en una esquina
- 15- Ángulo máximo permitido desde la vertical

CONFIGURACIONES DEL PRODUCTO

El sistema personal de detención de caídas está compuesto por un punto de anclaje, un conector, una línea de vida

autorretráctil y un arnés de cuerpo completo. Todos los componentes anteriores y las piezas serán suministradas por el fabricante.

Requisitos del punto de anclaje estructural:

El dispositivo anticaídas debe estar conectado a un punto de anclaje estructural mediante su asa de conexión, utilizando un conector que cumpla con la norma EN362 o un dispositivo de anclaje que cumpla con la norma EN795:2012. El punto de anclaje estructural debe estar situado por encima del lugar de trabajo y tener una resistencia estática mínima de 12 kN. La forma del punto de anclaje estructural no debe permitir la desconexión espontánea del dispositivo.

Anclaje: El punto de anclaje del sistema de trabajo en alturas siempre debe ubicarse y trabajar de tal manera que se reduzca la caída y la distancia potencial de caída. El punto fijo debe ubicarse lo más verticalmente posible sobre la cabeza del usuario y su posición no debe exceder la caída libre máxima permisible del sistema. Se debe considerar la exposición de los conectores de anclaje a bordes afilados, superficies abrasivas y otros peligros físicos/estructurales cuando se evalúe su compatibilidad.

Conectores de anclaje: Es un componente que conecta el sistema de protección personal contra caídas con el anclaje. Según la norma EN795:2012, el conector de anclaje debe ser capaz de soportar (sin fractura) una carga de más de 22 kN. El anclaje debe ser capaz de soportar una carga de más de 12 kN sin agrietamiento visible ni deformación permanente. La fuerza de todos los conectores anclados debe multiplicarse por el número máximo de sistemas personales de detención de caídas conectados.

Mosquetones: Use un mosquetón para conectarse directamente a un punto de anclaje o equipo. Las cuerdas no deben enrollarse alrededor de un miembro estructural, a menos que el equipo haya sido probado para cumplir con los estándares EN362. El gatillo del mosquetón se cerrará y trabará automáticamente con al menos dos o más acciones manuales deliberadas consecutivas para desbloquear. Los ganchos de seguridad y otros conectores deben seleccionarse y aplicarse de manera compatible. Deben eliminarse todos los riesgos de desenganche.

Arnés: El gancho de seguridad del cable o de la cinta debe conectarse únicamente al punto de sujeción frontal o dorsal del arnés de cuerpo completo. El arnés debe cumplir con la norma EN 361:2002. Proteja siempre el gatillo del mosquetón de seguridad contra la apertura accidental con un mecanismo de bloqueo. Utilice únicamente puntos de sujeción marcados con la letra "A" mayúscula para fijar un sistema de detención de caídas.

El cable de trabajo con el gancho debe conectarse al punto de enganche frontal o dorsal del arnés de cuerpo completo (conforme a la norma EN361; utilice únicamente los puntos de enganche marcados con la letra "A" mayúscula para enganchar un sistema anticaídas) (Fig.6.1). Está estrictamente prohibido conectar el anticaídas al cinturón de posicionamiento de trabajo (Fig.6.2). Además, está estrictamente



prohibido añadir cualquier elemento adicional entre el cable de trabajo y el punto de enganche del arnés (Fig.6.3). Es importante proteger siempre el gatillo del mosquetón contra la apertura accidental con un equipo de protección.

FUNCIONAMIENTO Y USO

Conecte los dispositivos de detención de caídas de tipo retráctil a un punto de anclaje adecuado por encima del usuario. Conecte el gancho de seguridad autobloqueante en el extremo de la línea de vida al punto de enganche en el arnés. Es su responsabilidad contar con técnicas y métodos de protección adecuados. Si utiliza nuestros productos de forma incorrecta, asume todos los riesgos y responsabilidades por cualquier daño, lesión o muerte que ocurra durante o después del uso.

INSTRUCCIONES ANTES DE CADA USO

- Suspenda los dispositivos anticaídas retráctil verticalmente, tire de la cinta despaacio. Inspeccione la cinta para ver que no hayan desperfectos (debe sacar toda la cinta fuera del retráctil para poder realizar dicha inspección). (ver Fig.2)

- Tire de la correa de seguridad continuamente. Debe ir suave. Tire rápidamente dos o tres veces y verifique si está acoplado sin deslizamiento. Si la cincha no se retrae completamente de vuelta a la carcasa después del servicio, no la suelte. De lo contrario, la cincha se retraerá a alta velocidad, lo que puede dañar las partes internas del equipo. (ver Fig.3)

- Verifique que los componentes del conector estén en buenas condiciones sin daños. Opere el gatillo del mosquetón de seguridad para verificar que funcione bien.

DISTANCIA LIBRE BAJO LOS PIES Y EFECTO PÉNDULO

Es obligatorio asegurarse de que exista un espacio libre adecuado en la ruta de caída para evitar golpear un objeto durante una caída.

Está totalmente prohibido anclar el ANRH2 por debajo del nivel de los pies del usuario.

Para mitigar los riesgos asociados al efecto péndulo, es importante limitar el ángulo de deflexión del dispositivo a un máximo de 40° respecto al eje vertical. Se advierte que cualquier incremento en dicha desviación (ángulo superior a los 40°) conlleva un aumento proporcional en el requerimiento de distancia libre de caída.

Para determinar la distancia libre bajo los pies y el posible efecto péndulo que puede producirse en caso de caída, ver Fig.4.

H_{D^0} : Distancia de parada (0,5m)

VD: Distancia de caída adicional debida al distanciamiento horizontal de la vertical del retráctil ($VD=(AH^2+A^2)^{1/2}-AH$)

A: Distancia desde la vertical

PE: Efecto péndulo tras la vertical

AH: Altura del anclaje estructural respecto de los pies del usuario

AM: Ángulo generado por la línea del retráctil con la vertical

l: 1m de distancia de seguridad

MC: Distancia libre bajo los pies ($MC=VD+H_{AD}+1$)

Ejemplo: situando el ANRH2 por encima de la cabeza, a una altura del nivel de los pies del usuario de $AH=1.5m$, con un desplazamiento horizontal de $A=1.25m$:

$$VD=(1.5^2+1.25^2)^{1/2}-1.5=0.45m$$

$$MC=0.45+0.5+1=1.95m$$

MANTENIMIENTO

Una persona competente debe inspeccionar periódicamente y mantener los registros de los EPI en la HOJA DE USO de control del equipo que aparece al final de este manual. Las revisiones periódicas son necesarias para probar la eficiencia y durabilidad del equipo para garantizar la seguridad del usuario. Este producto puede funcionar durante años en un entorno normal (no corrosivo, sin polvo), pero es necesario inspeccionarlo cada 12 meses. Compruebe también que las etiquetas estén claras y legibles.

Si encuentra alguna anomalía, deberá retirar inmediatamente el producto del lugar de trabajo.

LIMPIEZA

Limpie la carcasa, la cinta, los conectores y las etiquetas (manténgalos limpios e identificables) con un paño limpio humedecido con agua tibia (hasta 40°C) y detergente no corrosivo. Los dispositivos anticaídas retráctiles limpios pueden colgarse verticalmente y dejarse secar al aire libre, manteniéndolo alejado del calor directo. Use solo una esponja o un cepillo de nylon suave.

ALMACENAMIENTO

Guarde el equipo en un lugar fresco, seco, limpio y bien ventilado para evitar la luz solar directa. Evitar calor, humedad, luz, aceite y productos químicos o sus vapores u otros elementos degradables.

VIDA ÚTIL

El equipo puede ser utilizado durante 10 años, contados desde el primer uso, más 2 años de almacenamiento previo. La vida útil real está influenciada por una variedad de factores tales como: la intensidad, la frecuencia y el entorno de uso, la competencia del usuario, qué tan bien se almacena y mantiene el producto, etc. Siempre que supere correctamente las inspecciones periódicas que debe pasar regularmente, el anticaídas puede trabajar sin límite de uso.

INSTRUCCIONES GENERALES DE USO

- El equipo de protección personal solo debe ser utilizado por una persona capacitada y competente en su uso seguro.

- El equipo de protección individual no debe ser utilizado por una persona con una condición médica que pueda afectar la seguridad del usuario del equipo en uso normal y de emergencia.

- Debe existir un plan de rescate para hacer frente a cualquier emergencia que pueda surgir durante el trabajo.

- Está prohibido realizar modificaciones o adiciones al equipo sin el consentimiento previo por escrito del fabricante.

- Cualquier reparación solo podrá ser realizada por el fabricante del equipo o su representante certificado.

- El equipo de protección individual no se utilizará fuera de sus límites, ni para fines distintos de aquellos para lo que esté destinado.



ES

- Antes de usarlo, asegúrese de la compatibilidad de los elementos del equipo ensamblados en un sistema de detención de caídas. Verifique periódicamente la conexión y el ajuste de los componentes del equipo para evitar el aflojamiento o desconexión accidental de los componentes.

- Está prohibido utilizar combinaciones de elementos del equipo en las que la función segura de cualquiera de ellos se vea afectada por o interfiera con la función segura de otro.

- Es esencial para la seguridad del usuario que, si el producto se revende fuera del país de destino original, el revendedor proporcione instrucciones de uso, mantenimiento, examen periódico y reparación en el idioma del país en el que se utilizará el producto.

- Es esencial para la seguridad que el equipo se retire de inmediato si: - Surgen dudas sobre sus condiciones para el uso seguro. - Surgen dudas acerca de las funciones o para un uso seguro.- Se ha utilizado para detener una caída. No debe ser utilizado de nuevo hasta que sea confirmado por escrito por una persona competente.

- Existen muchos peligros que pueden afectar el rendimiento del equipo y las precauciones de seguridad correspondientes que deben observarse durante el uso del equipo, especialmente: - arrastrar o enrollar cuerdas o líneas de vida sobre bordes afilados, - cualquier defecto como corte, abrasión, corrosión, exposición climática, - caídas de péndulo, - temperaturas extremas, - reactivos químicos, - conductividad eléctrica.

- El equipo de protección individual debe transportarse en un embalaje para protegerlo contra daños o humedad.



This manual explains how to properly use your equipment. Only some uses and techniques are presented. The warning signs inform you of some potential risks related to the use of your equipment. Activities at height involve serious risks not described in this manual, in which each user is responsible for the management of such risks, their safety, their actions and the consequences thereof. If you do not accept this or do not understand this manual, do not use the equipment. Contact Accessus if you have any doubts or difficulties of understanding. The declaration of conformity can be found at the following link: www.accessusgroup.com

DESCRIPTION

The ANRH2 is a retractable type fall arrest device with self-locking function, automatic tensioning device and retractable belt return. It has been designed according to the EN 360:2002 standard on retractable anti-fall devices and is classified as PPE (Personal Protective Equipment) according to EU Regulation 2016/425. It is designed to be used as part of a complete personal fall protection system. Any other use not described in this manual is not approved by the manufacturer and could result in serious injury or death. The ANRH2 is a one-person protection.

1-Technical specifications

- Max. length product extension: 2.5 m
- Tape width: 45 mm
- Static force: >15 kN
- Braking distance: <2 m
- Rated service load (including tools): 140kg

2-Main materials

- Housing material: reinforced nylon
- Energy dissipation method: energy absorber
- Retractable lifeline material: polyamide
- Main key components: stainless steel
- Hook: stainless steel
- Carabiner: stainless steel

NOMENCLATURE

- 1- Trademark
- 2- Reference
- 3- CE mark and number of the notifying body
- 4- European Standard (number/year)
- 5- Manufacturer and manufacturer reference
- 6- Read the instruction manual
- 7- Date of manufacture (month/year)
- 8- Batch number
- 9- Serial number
- 10- Length of the tape
- 11- Maximum rated load
- 12- Orientation of the retractable fall arrestor
- 13- Use for a single person
- 14- Prohibition of using the retractable in a corner
- 15- Maximum angle allowed from the vertical

PRODUCT CONFIGURATIONS

The personal fall arrest system consists of an anchor point, a connector, a self-retracting lifeline and a full-body harness. All the above components and parts will be supplied by the manufacturer.

Requirements of the structural anchor point:

The anti-fall device must be connected to a structural anchor point by means of its connecting handle, using a connector that complies with the EN362 standard or an anchoring device that complies with the EN795:2012 standard. The structural anchor point must be located above the workplace and have a minimum static strength of 12 kN. The shape of the structural anchor point should not allow spontaneous disconnection of the device.

Anchoring: The anchoring point of the work at heights system should always be located and work in such a way as to reduce the fall and the potential distance of fall. The fixed point should be located as vertically as possible above the user's head and its position should not exceed the maximum permissible free fall of the system. The exposure of anchor connectors to sharp edges, abrasive surfaces and other physical/structural hazards should be considered when evaluating their compatibility.

Anchor Connectors: It is a component that connects the personal fall protection system with the anchor. According to the EN795:2012 standard, the anchor connector must be able to withstand (without fracture) a load of more than 22 kN. The anchor must be able to withstand a load of more than 12 kN without visible cracking or permanent deformation. The strength of all anchored connectors must be multiplied by the maximum number of personal fall arrest systems connected.

Carabiners: Use a carabiner to connect directly to an anchor point or equipment. Ropes should not be wound around a structural member, unless the equipment has been tested to meet EN362 standards. The carabiner trigger will automatically close and lock with at least two or more consecutive deliberate manual actions to unlock. Safety hooks and other connectors must be selected and applied in a compatible manner. All risks of disengagement must be eliminated.

Harness: The cable or tape safety hook should be connected only to the front or back attachment point of the full-body harness. The harness must comply with the EN 361:2002 standard. Always protect the trigger of the safety carabiner against accidental opening with a locking mechanism. Use only attachment points marked with a capital letter "A" to attach a fall arrest system.

The working cable with the hook must be connected to the front or back attachment point of the full-body harness (according to EN361; use only the attachment points marked with the capital letter "A" to attach a fall arrest system) (Fig.6.1). It is strictly forbidden to connect the fall arrestor to the work positioning belt (Fig.6.2). In addition, it is strictly forbidden to add any additional elements between the working cable and the harness attachment point (Fig.6.3). It is important to always protect the carabiner trigger against accidental opening with protective equipment.

OPERATION AND USE



EN

Attach the retractable type fall arrest devices to a suitable anchor point above the user. Connect the self-locking safety hook at the end of the lifeline to the hitch point on the harness. It is your responsibility to have adequate protection techniques and methods. If you use our products incorrectly, you assume all risks and responsibilities for any damage, injury or death that occurs during or after use.

INSTRUCTIONS BEFORE EACH USE

- Suspend the retractable fall arresters vertically, pull the tape slowly. Inspect the tape for any damage (you must take all the tape out of the retractable in order to perform such an inspection). (see Fig.2)

- Pull the safety strap continuously. It should go smooth. Pull quickly two or three times and check if it is coupled without sliding. If the webbing does not fully retract back into the housing after service, do not release it. Otherwise, the webbing will retract at high speed, which can damage the internal parts of the equipment. (see Fig.3)

- Check that the connector components are in good condition without damage. Operate the safety carabiner trigger to verify that it is working properly.

FREE DISTANCE UNDERFOOT AND PENDULUM EFFECT

It is mandatory to ensure that there is adequate clearance in the fall path to avoid hitting an object during a fall.

It is totally forbidden to anchor the ANRH2 below the level of the user's feet.

To mitigate the risks associated with the pendulum effect, it is important to limit the deflection angle of the device to a maximum of 40° with respect to the vertical axis. It is noted that any increase in said deviation (angle greater than 40°) entails a proportional increase in the requirement of free fall distance.

To determine the clearance underfoot and the possible pendulum effect that may occur in the event of a fall, see Fig.4. H_{AD} : Stopping distance (0.5m)

VD: Additional fall distance due to horizontal distancing from the vertical of the retractable ($VD=(AH^2+A^2)^{1/2}-AH$)

A: Distance from vertical

PE: Pendulum effect after vertical

AH: Height of the structural anchor with respect to the user's feet

AM: Angle generated by the retractable line with the vertical

l: 1m safety distance

MC: Free distance under the feet ($MC=VD+H_{AD}+1$)

Example: placing the ANRH2 above the head, at a height of the user's feet level of AH=1.5m, with a horizontal displacement of A=1.25m:

$VD=(1.5^2+1.25^2)^{1/2}-1.5=0.45m$

$MC=0.45+0.5+1= 1.95m$

MAINTENANCE

PPE records should be periodically inspected and maintained by a competent person on the Equipment Control USE SHEET at the end of this manual. Periodic reviews are necessary to test the efficiency and durability of the

equipment to ensure the safety of the user. This product can work for years in a normal environment (non-corrosive, dust-free), but it needs to be inspected every 12 months. Also check that the labels are clear and legible.

If you find any abnormalities, you must immediately remove the product from the workplace.

CLEANING

Clean the housing, tape, connectors and labels (keep them clean and identifiable) with a clean cloth moistened with warm water (up to 40°C) and non-corrosive detergent. Clean retractable anti-fall devices can be hung vertically and left to dry in the open air, keeping it away from direct heat. Use only a sponge or a soft nylon brush.

STORAGE

Store the equipment in a cool, dry, clean and well-ventilated place to avoid direct sunlight. Avoid heat, humidity, light, oil and chemicals or their fumes or other degradable elements.

USEFUL LIFE

The equipment can be used for 10 years, counted from the first use, plus 2 years of previous storage.

The actual service life is influenced by a variety of factors such as: the intensity, frequency and environment of use, the competence of the user, how well the product is stored and maintained, etc. As long as it correctly passes the periodic inspections that it must pass regularly, the fall arrestor can work without limit of use.

GENERAL INSTRUCTIONS FOR USE

- Personal protective equipment should only be used by a person trained and competent in its safe use.

- Personal protective equipment should not be used by a person with a medical condition that may affect the safety of the equipment user in normal and emergency use.

- There must be a rescue plan to deal with any emergency that may arise during the work.

- It is forbidden to make modifications or additions to the equipment without the prior written consent of the manufacturer.

- Any repairs can only be carried out by the equipment manufacturer or its certified representative.

- Personal protective equipment shall not be used outside its limits, or for purposes other than those for which it is intended.

- Before using it, make sure the compatibility of the equipment elements assembled in a fall arrest system.

Periodically check the connection and adjustment of equipment components to avoid accidental loosening or disconnection of components.

- It is forbidden to use combinations of equipment elements in which the safe function of any of them is affected by or interferes with the safe function of another.

- It is essential for the safety of the user that, if the product is resold outside the original destination country, the reseller provides instructions for use, maintenance, periodic examination and repair in the language of the country in which the product will be used.



- It is essential for safety that the equipment be removed immediately if:
 - Doubts arise about its conditions for safe use.
 - Doubts arise about the functions or for safe use.
 - It has been used to stop a fall. It should not be used again until it is confirmed in writing by a competent person.
- There are many hazards that can affect the performance of the equipment and the corresponding safety precautions that must be observed during the use of the equipment, especially:
 - dragging or winding ropes or lifelines over sharp edges,
 - any defects such as cutting, abrasion, corrosion, weather exposure,
 - pendulum falls,
 - extreme temperatures,
 - chemical reagents,
 - electrical conductivity.
- Personal protective equipment should be transported in a packaging to protect it from damage or moisture.



Ce manuel explique comment utiliser correctement votre équipement. Seules quelques utilisations et techniques sont présentées. Les panneaux d'avertissement vous informent de certains risques potentiels liés à l'utilisation de votre équipement. Les activités en hauteur comportent des risques graves non décrits dans ce manuel, dans lequel chaque utilisateur est responsable de la gestion de ces risques, de leur sécurité, de leurs actions et des conséquences de celles-ci. Si vous ne l'acceptez pas ou ne comprenez pas ce manuel, n'utilisez pas l'équipement. Contactez Accessus si vous avez des doutes ou des difficultés de compréhension. La déclaration de conformité peut être consultée sur le lien suivant: www.accessusgroup.com

DESCRIPTIVE

L'ANRH2 est un dispositif antichute de type rétractable avec fonction autobloquante, dispositif de tension automatique et retour de ceinture rétractable. Il a été conçu selon la norme EN 360:2002 sur les dispositifs antichute rétractables et est classé EPI (Équipement de Protection Individuelle) selon le Règlement UE 2016/425. Il est conçu pour être utilisé dans le cadre d'un système complet de protection individuelle contre les chutes. Toute autre utilisation non décrite dans ce manuel n'est pas approuvée par le fabricant et pourrait entraîner des blessures graves ou la mort. L'ANRH2 est une protection individuelle.

1-Spécifications techniques

- Max. longueur extension du produit: 2,5 m
- Largeur du ruban: 45 mm
- Force statique: > 15 kN
- Distance de freinage: <2 m
- Charge nominale de service (y compris les outils): 140 kg

2-Matériaux principaux

- Matériau du boîtier: nylon renforcé
- Méthode de dissipation d'énergie: absorbeur d'énergie
- Ligne de vie rétractable matière: polyamide
- Principaux composants clés: acier inoxydable
- Crochet: acier inoxydable
- Mousqueton: acier inoxydable

NOMENCLATURE

- 1-Marque déposée
- 2-Référence
- 3-Marquage CE et numéro de l'organisme notifiant
- 4-Norme européenne (nombre / année)
- 5-Fabricant et référence du fabricant
- 6-Lire le mode d'emploi
- 7-Date de fabrication (mois / année)
- 8-Terrain
- 9-Numéro de série
- 10-Longueur de la bande
- 11-Charge nominale maximale
- 12-Orientation de l'antichute rétractable
- 13-Utilisation pour une personne seule
- 14-Interdiction d'utiliser le rétractable dans un coin
- 15-Angle maximal autorisé par rapport à la verticale

CONFIGURATIONS DES PRODUITS

Le système antichute personnel se compose d'un point d'ancrage, d'un connecteur, d'une ligne de vie auto-rétractable et d'un harnais intégral. Tous les composants et pièces ci-dessus seront fournis par le fabricant.

Exigences du point d'ancrage structurel:

Le dispositif antichute doit être connecté à un point d'ancrage structurel au moyen de sa poignée de connexion, à l'aide d'un connecteur conforme à la norme EN362 ou d'un dispositif d'ancrage conforme à la norme EN795:2012. Le point d'ancrage structurel doit être situé au-dessus du poste de travail et avoir une résistance statique minimale de 12 kN. La forme du point d'ancrage structurel ne doit pas permettre une déconnexion spontanée de l'appareil.

Ancrage: Le point d'ancrage du système de travail en hauteur doit toujours être situé et fonctionner de manière à réduire la chute et la distance potentielle de chute. Le point fixe doit être situé aussi verticalement que possible au-dessus de la tête de l'utilisateur et sa position ne doit pas dépasser la chute libre maximale admissible du système. L'exposition des connecteurs d'ancrage aux arêtes vives, aux surfaces abrasives et à d'autres dangers physiques/structurels doit être prise en compte lors de l'évaluation de leur compatibilité.

Connecteurs d'ancrage: C'est un composant qui relie le système de protection individuelle contre les chutes à l'ancrage. Selon la norme EN795:2012, le connecteur d'ancrage doit pouvoir supporter (sans rupture) une charge de plus de 22 kN. L'ancrage doit pouvoir supporter une charge de plus de 12 kN sans fissuration visible ni déformation permanente. La résistance de tous les connecteurs ancrés doit être multipliée par le nombre maximal de systèmes antichute personnels connectés.

Mousquetons: Utilisez un mousqueton pour vous connecter directement à un point d'ancrage ou à un équipement. Les cordes ne doivent pas être enroulées autour d'un élément structurel, sauf si l'équipement a été testé pour répondre aux normes EN362. La gâchette du mousqueton se fermera et se verrouillera automatiquement avec au moins deux actions manuelles délibérées consécutives ou plus pour déverrouiller. Les crochets de sécurité et autres connecteurs doivent être sélectionnés et appliqués de manière compatible. Tous les risques de désengagement doivent être éliminés.

Harnais: Le crochet de sécurité du câble ou du ruban adhésif ne doit être connecté qu'au point d'attache avant ou arrière du harnais intégral. Le harnais doit être conforme à la norme EN 361:2002. Protégez toujours la gâchette du mousqueton de sécurité contre une ouverture accidentelle avec un mécanisme de verrouillage. Utilisez uniquement des points d'attache marqués d'une lettre majuscule "A" pour attacher un système antichute.

Le câble de travail avec le crochet doit être connecté au point d'attache avant ou arrière du harnais intégral (selon EN361; utilisez uniquement les points d'attache marqués



de la lettre majuscule "A" pour attacher un système antichute (Fig.6.1). Il est strictement interdit de connecter l'antichute à la ceinture de positionnement de travail (Fig.6.2). De plus, il est strictement interdit d'ajouter des éléments supplémentaires entre le câble de travail et le point d'attache du harnais (Fig.6.3). Il est important de toujours protéger la gâchette du mousqueton contre une ouverture accidentelle avec un équipement de protection.

FONCTIONNEMENT ET UTILISATION

Fixez les dispositifs antichute de type rétractable à un point d'ancrage approprié au-dessus de l'utilisateur. Connectez le crochet de sécurité autobloquant à l'extrémité de la ligne de vie au point d'attelage du harnais. Il est de votre responsabilité de disposer de techniques et de méthodes de protection adéquates. Si vous utilisez nos produits de manière incorrecte, vous assumez tous les risques et responsabilités pour tout dommage, blessure ou décès survenant pendant ou après l'utilisation.

INSTRUCTIONS AVANT CHAQUE UTILISATION

- Suspendez les antichutes rétractables verticalement, tirez lentement sur le ruban. Inspectez le ruban pour tout dommage (vous devez retirer tout le ruban du rétractable afin d'effectuer une telle inspection).(voir Fig.2)

- Tirez la sangle de sécurité en continu. Ça devrait aller doucement. Tirez rapidement deux ou trois fois et vérifiez s'il est

couplé sans glissement. Si la sangle ne se rétracte pas complètement dans le boîtier après l'entretien, ne la relâchez pas. Sinon, la sangle se rétractera à grande vitesse, ce qui peut endommager les parties internes de l'équipement. (voir Fig.3)

- Vérifiez que les composants du connecteur sont en bon état sans dommage. Actionnez la gâchette du mousqueton de sécurité pour vérifier qu'il fonctionne correctement.

DISTANCE LIBRE SOUS LE PIED ET EFFET PENDULAIRE

Il est obligatoire de s'assurer qu'il y a un dégagement suffisant dans la trajectoire de chute pour éviter de heurter un objet lors d'une chute.

Il est totalement interdit d'ancrer l'ANRH2 sous le niveau des pieds de l'utilisateur.

Pour atténuer les risques liés à l'effet pendulaire, il est important de limiter l'angle de déviation du dispositif à un maximum de 40° par rapport à l'axe vertical. Il est à noter que toute augmentation de ladite déviation (angle supérieur à 40°) entraîne une augmentation proportionnelle de l'exigence de distance de chute libre.

Pour déterminer le dégagement sous le pied et l'éventuel effet pendulaire qui peut survenir en cas de chute, voir Fig.4.

H_{AD} : Distance d'arrêt (0,5 m)

VD: Distance de chute supplémentaire due à l'éloignement horizontal de la verticale du rétractable

$(VD)=(AH^2 + A^2)^{1/2} - AH$

A: Distance de la verticale

PE: Effet de pendule après verticale

AH: Hauteur de l'ancrage structurel par rapport aux pieds de l'utilisateur

AM: Angle généré par la ligne rétractable avec la verticale distance de sécurité de 1.1m

MC: Distance libre sous les pieds ($MC=VD+H_{AD} + 1$)

Exemple: placer l'ANRH2 au-dessus de la tête, à une hauteur du niveau des pieds de l'utilisateur de AH = 1.5m, avec un déplacement horizontal de A=1.25m:

$VD=(1.5^2+1.25^2)^{1/2}-1.5=0.45m$

$MC=0.45+0.5+1= 1.95m$

ENTRETIEN

Les registres des EPI doivent être inspectés périodiquement et conservés par une personne compétente sur la FEUILLE d'UTILISATION du contrôle de l'équipement à la fin de ce manuel. Des examens périodiques sont nécessaires pour tester l'efficacité et la durabilité de l'équipement afin d'assurer la sécurité de l'utilisateur. Ce produit peut fonctionner pendant des années dans un environnement normal (non corrosif, sans poussière), mais il doit être inspecté tous les 12 mois. Vérifiez également que les étiquettes sont claires et lisibles.

Si vous constatez des anomalies, vous devez immédiatement retirer le produit du lieu de travail.

NETTOYAGE

Nettoyez le boîtier, le ruban adhésif, les connecteurs et les étiquettes (gardez-les propres et identifiables) avec un chiffon propre humidifié avec de l'eau tiède (jusqu'à 40°C) et un détergent non corrosif. Les dispositifs antichute rétractables propres peuvent être suspendus verticalement et laissés sécher à l'air libre, en les éloignant de la chaleur directe. Utilisez uniquement une éponge ou une brosse en nylon souple.

STOCKAGE

Rangez l'équipement dans un endroit frais, sec, propre et bien ventilé pour éviter la lumière directe du soleil. Évitez la chaleur, l'humidité, la lumière, l'huile et les produits chimiques ou leurs fumées ou autres éléments dégradables.

DURÉE DE VIE UTILE

L'équipement peut être utilisé pendant 10 ans, à compter de la première utilisation, plus 2 ans de stockage précédent.

La durée de vie réelle est influencée par divers facteurs tels que: l'intensité, la fréquence et l'environnement d'utilisation, la compétence de l'utilisateur, la qualité du stockage et de l'entretien du produit, etc. Tant qu'il passe correctement les inspections périodiques qu'il doit passer régulièrement, l'antichute peut fonctionner sans limite d'utilisation.

INSTRUCTIONS GÉNÉRALES D'UTILISATION

- L'équipement de protection individuelle ne doit être utilisé que par une personne formée et compétente pour son utilisation en toute sécurité.

- L'équipement de protection individuelle ne doit pas être utilisé par une personne souffrant d'un problème de santé susceptible d'affecter la sécurité de l'utilisateur de l'équipement lors d'une utilisation normale et d'urgence.

- Il doit y avoir un plan de sauvetage pour faire face à toute urgence pouvant survenir pendant les travaux.



FR

- Il est interdit d'apporter des modifications ou des ajouts à l'équipement sans l'accord écrit préalable du fabricant.
- Toute réparation ne peut être effectuée que par le fabricant de l'équipement ou son mandataire agréé.
- Les équipements de protection individuelle ne doivent pas être utilisés en dehors de leurs limites, ni à des fins autres que celles auxquelles ils sont destinés.
- Avant de l'utiliser, assurez-vous de la compatibilité des éléments d'équipement assemblés dans un système antichute. Vérifiez périodiquement la connexion et le réglage des composants de l'équipement pour éviter tout desserrage ou déconnexion accidentel des composants.
- Il est interdit d'utiliser des combinaisons d'éléments d'équipement dans lesquelles la fonction de sécurité de l'un d'eux est affectée ou interfère avec la fonction de sécurité d'un autre.
- Il est essentiel pour la sécurité de l'utilisateur que, si le produit est revendu en dehors du pays de destination d'origine, le revendeur fournisse des instructions d'utilisation, d'entretien, d'examen périodique et de réparation dans la langue du pays dans lequel le produit sera utilisé.
- Il est essentiel pour la sécurité que l'équipement soit retiré immédiatement si: - Des doutes surgissent quant à ses conditions d'utilisation en toute sécurité. - Des doutes surgissent sur les fonctions ou pour une utilisation en toute sécurité. - Il a été utilisé pour arrêter une chute. Il ne doit pas être réutilisé tant qu'il n'a pas été confirmé par écrit par une personne compétente.
- De nombreux dangers peuvent affecter les performances de l'équipement et les précautions de sécurité correspondantes qui doivent être respectées lors de l'utilisation de l'équipement, notamment: - traîner ou enrouler des cordes ou des lignes de vie sur des arêtes vives, - tout défaut tel que coupure, abrasion, corrosion, exposition aux intempéries, - chutes pendulaires, - températures extrêmes, - réactifs chimiques, - conductivité électrique.
- Les équipements de protection individuelle doivent être transportés dans un emballage pour les protéger des dommages ou de l'humidité.



Este manual explica como utilizar corretamente o seu equipamento. Apenas alguns usos e técnicas são apresentados. Os sinais de alerta informam sobre alguns riscos potenciais relacionados ao uso do seu equipamento. As atividades em altura implicam riscos graves não descritos neste manual, no qual cada utilizador é responsável pela gestão dos referidos riscos, da sua segurança, das suas ações e das consequências das mesmas. Se não aceitar isto ou não entender este manual, não utilize o equipamento. Entre em contato com a Accessus se tiver dúvidas ou dificuldades de compreensão. A declaração de Conformidade encontra-se no seguinte link: www.accessusgroup.com

DESCRIÇÃO

O ANRH2 é um dispositivo de parada de queda do tipo retrátil com função de travamento automático, dispositivo automático de tensionamento e retorno da fita retrátil. Foi concebido de acordo com a norma EN 360:2002 sobre dispositivos anti-queda retráteis e está classificado como EPI (Equipamento de proteção Individual) de acordo com o Regulamento EU 2016/425. Ele foi projetado para ser usado como parte de um sistema completo de proteção individual contra quedas. Qualquer outro uso não descrito neste manual não é aprovado pelo fabricante e pode resultar em ferimentos graves ou morte. O ANRH2 é uma proteção para uma única pessoa.

1-Especificações técnicas

- Comprimento máximo, extensão do produto: 2.5 m
- Largura da fita: 45mm
- Força estática > 15 kN
- Distância de travagem: <2 m
- Carga avaliado serviço (incluindo ferramentas): 140kg

2-Materiais principais

- Material da caixa: nylon reforçado
- Método de dissipação de energia: absorvedor de energia
- Material da linha de vida retrátil: poliamida
- Principais componentes principais: Aço Inoxidável
- Gancho: aço inoxidável
- Mosquetão: aço inoxidável

NOMENCLATURA

- 1-Marca comercial
- 2-Referência
- 3-Marca CE e número do organismo notificador
- 4-Norma europeia (número / ano)
- 5-Fabricante e referência do fabricante
- 6 - leia o manual de instruções
- 7 - Data de fabricação (mês / ano)
- 8-Lote
- 9 - Número de série
- 10-Comprimento da fita
- 11-Carga nominal máxima
- 12-orientação do anti-queda retrátil
- 13-Uso para uma única pessoa
- 14-proibição de usar o retrátil em um canto
- 15-Ângulo máximo permitido a partir da vertical

CONFIGURAÇÕES DO PRODUTO

O sistema pessoal de parada de queda é composto por

um ponto de ancoragem, um conector, uma linha de vida auto-retrátil e um arnês de corpo inteiro. Todos os componentes e peças acima serão fornecidos pelo fabricante.

Requisitos do ponto de ancoragem estrutural:

O dispositivo anti-queda deve ser conectado a um ponto de ancoragem estrutural por meio de sua alça de conexão, usando um conector em conformidade com a norma EN362 ou um dispositivo de ancoragem em conformidade com a norma EN795:2012. O ponto de ancoragem estrutural deve estar situado acima do local de trabalho e ter uma resistência estática mínima de 12 kN. A forma do ponto de ancoragem estrutural não deve permitir a desconexão espontânea do dispositivo.

Ancoragem: o ponto de ancoragem do sistema de trabalho em alturas deve sempre estar localizado e trabalhar de forma a reduzir a queda e a distância potencial de queda. O ponto fixo deve estar localizado o mais verticalmente possível acima da cabeça do Usuário e sua posição não deve exceder a queda livre máxima permitida do sistema. A exposição dos conectores de Ancoragem a bordas afiadas, superfícies abrasivas e outros perigos físicos/estruturais deve ser considerada ao avaliar sua compatibilidade.

Conectores de ancoragem: é um componente que conecta o sistema de proteção individual contra quedas à âncora. De acordo com a norma EN795: 2012, o conector de ancoragem deve ser capaz de suportar (sem fratura) uma carga superior a 22 kN. A âncora deve ser capaz de suportar uma carga de mais de 12 kN sem rachaduras visíveis ou deformação permanente. A força de todos os conectores ancorados deve ser multiplicada pelo número máximo de sistemas pessoais de parada de queda conectados.

Mosquetões: Use um mosquetão para se conectar diretamente a um ponto de ancoragem ou equipamento. As cordas não devem ser enroladas em torno de um membro estrutural, a menos que o equipamento tenha sido testado para atender aos padrões EN362. O gatilho do mosquetão será fechado e travado automaticamente com pelo menos duas ou mais ações manuais deliberadas consecutivas para destravar. Ganchos de segurança e outros conectores devem ser selecionados e aplicados de forma compatível. Todos os riscos de desengate devem ser eliminados.

Arnês: o gancho de segurança do cabo ou da fita deve ser ligado apenas ao ponto de fixação frontal ou dorsal do arnês de corpo inteiro. O arnês deve estar em conformidade com a norma EN 361: 2002. Proteja sempre o gatilho do mosquetão de segurança contra abertura acidental com um mecanismo de travamento. Utilize apenas pontos de fixação marcados com a letra " a " maiúscula para fixar um sistema de paragem de quedas.

DESEMPENHO E USO

Conecte os dispositivos de parada de queda do tipo retrátil a um ponto de ancoragem adequado acima do Usuário. Conecte o gancho de travamento automático na extremidade da linha de vida ao ponto de engate no arnês. É sua responsabilidade ter técnicas e métodos de proteção adequados. Se você usar nossos produtos de forma incorreta, você



PT

assume todos os riscos e responsabilidades por qualquer dano, lesão ou morte que ocorra durante ou após o uso.

INSTRUÇÕES ANTES DE CADA UTILIZAÇÃO

- Suspensão dos dispositivos anti-queda retrátil verticalmente, puxe a fita lentamente. Inspeção a fita para ver se não há danos (você deve remover toda a fita fora do retrátil para poder realizar essa inspeção). (ver Fig.2)

- Puxe a correia de segurança continuamente. Deve ser suave. Puxe rapidamente duas ou três vezes e verifique se está acoplado sem deslizamento. Se a correia não se retrair completamente de volta ao alojamento após o serviço, não a solte. Caso contrário, a correia se retrai em alta velocidade, o que pode danificar as partes internas do equipamento. (ver Fig.3)

- Verifique se os componentes do conector estão em boas condições sem danos. Opere o gatilho do mosquetão de segurança para verificar se está funcionando bem.

DISTÂNCIA LIVRE SOB OS PÉS E EFEITO

PÊNDULO

É obrigatório garantir que exista uma folga adequada no caminho de queda para evitar bater em um objeto durante uma queda.

É totalmente proibido ancorar o ANRH2 abaixo do nível dos pés do Usuário.

Para mitigar os riscos associados ao efeito pêndulo, é importante limitar o ângulo de deflexão do dispositivo a um máximo de 40° em relação ao eixo vertical. Note-se que qualquer aumento no referido desvio (ângulo superior a 40°) implica um aumento proporcional no requisito de distância livre de queda.

Para determinar a distância livre sob os pés e o possível efeito pêndulo que pode ocorrer em caso de queda, ver Fig.4.

H_{AD} : parar a Distância (0.5 m)

VD: distância de queda adicional devido ao distanciamento horizontal da vertical do retrátil ($VD=(AH^2 + A^2)^{1/2}-AH$)

A: distância da vertical

PE: efeito pêndulo após a vertical

AH: altura da âncora estrutural em relação aos pés do Usuário

AM: ângulo gerado pela linha do retrátil com a vertical
l: 1m distância de segurança

MC: distância livre sob os pés ($MC = VD + H_{AD} + 1$)

Exemplo: colocando o ANRH2 acima da cabeça, a uma altura do nível dos pés do usuário de $AH=1.5m$, com um deslocamento horizontal de $A=1.25m$:

$VD=(1.5^2+1.25^2)^{1/2}-1.5=0.45m$

$MC=0.45+0.5+1=1.95m$

MANUTENÇÃO

Uma pessoa competente deve inspecionar periodicamente e manter os registros de EPI na folha de uso de controle do equipamento que aparece no final deste manual. Revisões periódicas são necessárias para testar a eficiência e durabilidade do equipamento para garantir a segurança do Usuário. Este produto pode funcionar por anos em um ambiente normal (não corrosivo, sem poeira), mas precisa

ser inspecionado a cada 12 meses. Verifique também se os rótulos estão claros e legíveis.

Se encontrar alguma anomalia, deverá retirar imediatamente o produto do local de trabalho.

LIMPEZA

Limpe a caixa, a fita, os conectores e as etiquetas (mantenha-os limpos e identificáveis) com um pano limpo umedecido em água morna (até 40 C C) e detergente não corrosivo. Os dispositivos anti-queda retráteis limpos podem ser pendurados verticalmente e deixados secar ao ar livre, mantendo-o longe do calor direto. Use apenas uma esponja ou uma escova de nylon macia.

ARMAZENAMENTO

Guarde o equipamento em local fresco, seco, limpo e bem ventilado para evitar a luz solar direta. Evitar calor, umidade, luz, óleo e produtos químicos ou seus vapores ou outros elementos degradáveis.

VIDA ÚTIL

O equipamento pode ser utilizado durante 10 anos, contados desde a primeira utilização, mais 2 anos de armazenamento prévio.

A vida útil real é influenciada por uma variedade de fatores, tais como: a intensidade, a frequência e o ambiente de uso, a competência do usuário, o quão bem o produto é armazenado e mantido, etc. Desde que ele passe corretamente as inspeções periódicas pelas quais deve passar regularmente, o anti-queda pode trabalhar sem limite de uso.

INSTRUÇÕES GERAIS DE UTILIZAÇÃO

- O equipamento de proteção individual só deve ser usado por uma pessoa treinada e competente em seu uso seguro.

- O equipamento de proteção individual não deve ser usado por uma pessoa com uma condição médica que possa afetar a segurança do usuário do equipamento em uso normal e de emergência.

- Deve haver um plano de resgate para lidar com qualquer emergência que possa surgir durante o trabalho.

- É proibido fazer modificações ou adições ao equipamento sem o consentimento prévio por escrito do fabricante.

- Qualquer reparação só poderá ser realizada pelo fabricante do equipamento ou pelo seu representante certificado.

- O equipamento de proteção individual não deve ser utilizado fora dos seus limites, nem para fins diferentes daqueles para os quais se destina.

- Antes de usar, certifique-se da compatibilidade dos elementos do equipamento montados em um sistema de parada de queda. Verifique periodicamente a conexão e o ajuste dos componentes do equipamento para evitar o afrouxamento ou desconexão acidental dos componentes.

- É proibido usar combinações de elementos do equipamento em que a função segura de qualquer um deles seja afetada ou interfira com a função segura de outro.

- É essencial para a segurança do usuário que, se o produto for revendido fora do País de destino original, o revendedor forneça instruções de uso, manutenção, revisão periódica e reparo no idioma do país em que o produto será usado.

- É essencial para a segurança que o equipamento seja



removido imediatamente se: - surgirem dúvidas sobre suas condições de uso seguro. - Surgem dúvidas sobre as funções ou para uso seguro.- Foi usado para parar uma queda. Não deve ser usado novamente até que seja confirmado por escrito por uma pessoa competente.

- Existem muitos perigos que podem afetar o desempenho do equipamento e as precauções de segurança correspondentes que devem ser observadas durante o uso do equipamento, especialmente: - arrastar ou enrolar cordas ou linhas de vida sobre bordas afiadas, - quaisquer defeitos como corte, abrasão, corrosão, exposição climática, - quedas de pêndulo, - temperaturas extremas, - reagentes químicos, - condutividade elétrica.

- O equipamento de proteção individual deve ser transportado em uma embalagem para proteger contra danos ou umidade.



Questo manuale spiega come utilizzare correttamente l'attrezzatura. Vengono presentati solo alcuni usi e tecniche. I segnali di avvertimento ti informano di alcuni potenziali rischi legati all'uso della tua attrezzatura. Le attività in quota comportano rischi gravi non descritti nel presente manuale, in cui ciascun utente è responsabile della gestione di tali rischi, della loro sicurezza, delle loro azioni e delle relative conseguenze. Se non si accetta questo o non si comprende questo manuale, non utilizzare l'apparecchiatura. Contatta Accessus se hai dubbi o difficoltà di comprensione. La dichiarazione di conformità è reperibile al seguente link: www.accessusgroup.com

DESCRIZIONE

L'ANRH2 è un dispositivo di arresto caduta di tipo retrattile con funzione autobloccante, dispositivo di tensionamento automatico e ritorno della cinghia retrattile. È stato progettato secondo la norma EN 360:2002 sui dispositivi anticaduta retrattili ed è classificato come DPI (Dispositivi di protezione Individuale) secondo il Regolamento UE 2016/425. È progettato per essere utilizzato come parte di un sistema di protezione anticaduta personale completo. Qualsiasi altro uso non descritto in questo manuale non è approvato dal produttore e potrebbe causare gravi lesioni o morte. L'ANRH2 è una protezione individuale.

1-Specifiche tecniche

- Max. lunghezza estensione del prodotto: 2,5 m
- Larghezza del nastro: 45 mm
- Forza statica: > 15 kN
- Distanza di frenata: <2 m
- Carico nominale di servizio (compresi gli strumenti): 140 kg

2-Materiali principali

- Materiale della custodia: nylon rinforzato
- Metodo di dissipazione di energia: assorbitore di energia
- Retrattile lifeline materiale: poliammide
- Principali componenti chiave: acciaio inossidabile
- Gancio: acciaio inossidabile
- Moschettoni: acciaio inossidabile

NOMENCLATURA

- 1-Marchio
- 2-Riferimento
- 3-Marchio CE e numero dell'organismo di notifica
- 4-Norma europea (numero / anno)
- 5-Produttore e riferimento del produttore
- 6-Leggere il manuale di istruzioni
- 7-Data di fabbricazione (mese / anno)
- 8-Lotto
- 9-Numero di serie
- 10-Lunghezza del nastro
- 11-Carico nominale massimo
- 12-Orientamento del dispositivo anticaduta retrattile
- 13-Usò per una sola persona
- 14-Divieto di utilizzare il retrattile in un angolo
- 15-Angolo massimo consentito dalla verticale

CONFIGURAZIONI DEL PRODOTTO

Il sistema di arresto caduta personale è costituito da un

punto di ancoraggio, un connettore, un'ancora di salvataggio auto-retrattile e un'imbraccatura per tutto il corpo. Tutti i componenti e le parti di cui sopra saranno forniti dal produttore.

Requisiti del punto di ancoraggio strutturale:

Il dispositivo anticaduta deve essere collegato ad un punto di ancoraggio strutturale mediante la sua maniglia di collegamento, utilizzando un connettore conforme alla norma EN362 o un dispositivo di ancoraggio conforme alla norma EN795:2012. Il punto di ancoraggio strutturale deve essere posizionato sopra il posto di lavoro e avere una resistenza statica minima di 12 kN. La forma del punto di ancoraggio strutturale non dovrebbe consentire la disconnessione spontanea del dispositivo.

Ancoraggio: Il punto di ancoraggio del sistema work at heights deve sempre essere posizionato e lavorare in modo tale da ridurre la caduta e la distanza potenziale di caduta. Il punto fisso deve essere posizionato il più verticalmente possibile sopra la testa dell'utente e la sua posizione non deve superare la caduta libera massima consentita del sistema. L'esposizione dei connettori di ancoraggio a spigoli vivi, superfici abrasive e altri pericoli fisici/strutturali deve essere presa in considerazione quando si valuta la loro compatibilità.

Connettori di ancoraggio: è un componente che collega il sistema di protezione anticaduta personale con l'ancora. Secondo la norma EN795:2012, il connettore di ancoraggio deve essere in grado di sopportare (senza fratture) un carico superiore a 22 kN. L'ancoraggio deve essere in grado di sopportare un carico superiore a 12 kN senza fessurazioni visibili o deformazioni permanenti. La resistenza di tutti i connettori ancorati deve essere moltiplicata per il numero massimo di sistemi di arresto caduta personali collegati.

Moschettoni: Utilizzare un moschettoni per collegare direttamente a un punto di ancoraggio o attrezzature. Le corde non devono essere avvolte attorno a un elemento strutturale, a meno che l'attrezzatura non sia stata testata per soddisfare gli standard EN362. Il moschettoni si chiude e si blocca automaticamente con almeno due o più azioni manuali intenzionali consecutive da sbloccare. I ganci di sicurezza e gli altri connettori devono essere selezionati e applicati in modo compatibile. Tutti i rischi di disimpegno devono essere eliminati.

Imbraccatura: il gancio di sicurezza del cavo o del nastro deve essere collegato solo al punto di attacco anteriore o posteriore dell'imbraccatura completa. L'imbraccatura deve essere conforme alla norma EN 361:2002. Proteggere sempre il grilletto del moschettoni di sicurezza dall'apertura accidentale con un meccanismo di bloccaggio. Utilizzare solo punti di attacco contrassegnati con una lettera maiuscola "A" per collegare un sistema di arresto caduta.

FUNZIONAMENTO E UTILIZZO

Fissare i dispositivi di arresto caduta di tipo retrattile ad un punto di ancoraggio adatto sopra l'utente. Collegare il gancio di sicurezza autobloccante all'estremità della linea di sicurezza al punto di attacco sull'imbraccatura. È vostra



responsabilità disporre di tecniche e metodi di protezione adeguati. Se utilizzati i nostri prodotti in modo errato, ti assumi tutti i rischi e le responsabilità per eventuali danni, lesioni o morte che si verificano durante o dopo l'uso.

ISTRUZIONI PRIMA DI OGNI UTILIZZO

- Sospendere il retrattile anticaduta verticalmente, tirare il nastro lentamente. Ispezionare il nastro per eventuali danni (è necessario estrarre tutto il nastro dal retrattile per eseguire tale ispezione). (vedi Fig.2)

- Tirare continuamente la cinghia di sicurezza. Dovrebbe andare liscio. Tirare rapidamente due o tre volte e controllare se è accoppiato senza scorrimento. Se la fettuccia non si ritrae completamente nell'alloggiamento dopo il servizio, non rilasciarla. Altrimenti, la fettuccia si ritrae ad alta velocità, il che può danneggiare le parti interne dell'apparecchiatura. (vedi Fig.3)

- Controllare che i componenti del connettore siano in buone condizioni senza danni. Azionare il grilletto del moscheton di sicurezza per verificare che funzioni correttamente.

DISTANZA LIBERA SOTTO I PIEDI E EFFETTO PENDOLO

È obbligatorio assicurarsi che ci sia un'adeguata distanza nel percorso di caduta per evitare di colpire un oggetto durante una caduta.

È assolutamente vietato ancorare l'ANRH2 al di sotto del livello dei piedi dell'utente.

Per mitigare i rischi associati all'effetto pendolo, è importante limitare l'angolo di deflessione del dispositivo ad un massimo di 40° rispetto all'asse verticale. Si noti che qualsiasi aumento di detta deviazione (angolo superiore a 40°) comporta un aumento proporzionale del requisito della distanza di caduta libera.

Per determinare la distanza sotto i piedi e il possibile effetto pendolo che può verificarsi in caso di caduta, vedere Fig.4.

H_{AD} : Distanza di arresto (0.5 m)

VD: Distanza di caduta aggiuntiva dovuta all'allontanamento orizzontale dalla verticale del retrattile

$(VD=(AH^2 + A^2)^{1/2}-AH)$

A: Distanza dalla verticale

PE: effetto pendolo dopo verticale

AH: Altezza dell'ancoraggio strutturale rispetto ai piedi dell'utilizzatore

AM: Angolo generato dalla linea retrattile con la verticale

l: 1 m distanza di sicurezza

MC: Distanza libera sotto i piedi ($MC = VD + H_{AD} + 1$)
Esempio: posizionare l'ANRH2 sopra la testa, ad un'altezza del livello dei piedi dell'utente di AH = 1.5m, con uno spostamento orizzontale di A = 1.25m:

$VD=(1.5^2+1.25^2)^{1/2}-1.5=0.45m$

$MC=0.45+0.5+1=1.95m$

MANUTENZIONE

Le registrazioni dei DPI devono essere periodicamente ispezionate e conservate da una persona competente sulla SCHEDA D'uso del controllo dell'apparecchiatura alla fine

del presente manuale. Sono necessarie revisioni periodiche per testare l'efficienza e la durata dell'apparecchiatura per garantire la sicurezza dell'utente. Questo prodotto può funzionare per anni in un ambiente normale (non corrosivo, privo di polvere), ma deve essere ispezionato ogni 12 mesi. Controllare inoltre che le etichette siano chiare e leggibili. Se si riscontrano anomalie, è necessario rimuovere immediatamente il prodotto dal posto di lavoro.

PULIZIA

Pulire l'alloggiamento, il nastro, i connettori e le etichette (tenerli puliti e identificabili) con un panno pulito inumidito con acqua calda (fino a 40°C) e detergente non corrosivo. I dispositivi anti-caduta retrattili puliti possono essere appesi verticalmente e lasciati asciugare all'aria aperta, tenendoli lontani dal calore diretto. Utilizzare solo una spugna o una spazzola di nylon morbido.

STORAGE

Conservare l'apparecchiatura in un luogo fresco, asciutto, pulito e ben ventilato per evitare la luce solare diretta. Evitare il calore, l'umidità, la luce, l'olio e le sostanze chimiche o i loro fumi o altri elementi degradabili.

VITA UTILE

L'apparecchiatura può essere utilizzata per 10 anni, contati dal primo utilizzo, più 2 anni di precedente stoccaggio.

La durata effettiva è influenzata da una varietà di fattori quali: l'intensità, la frequenza e l'ambiente di utilizzo, la competenza dell'utente, il modo in cui il prodotto viene conservato e mantenuto, ecc. Finché supera correttamente i controlli periodici che deve passare regolarmente, il dispositivo anticaduta può funzionare senza limiti di utilizzo.

ISTRUZIONI GENERALI PER L'USO

- I dispositivi di protezione individuale devono essere utilizzati solo da una persona addestrata e competente nel suo uso sicuro.
- I dispositivi di protezione individuale non devono essere utilizzati da una persona con una condizione medica che possa compromettere la sicurezza dell'utilizzatore dell'apparecchiatura in caso di uso normale e di emergenza.
- Ci deve essere un piano di salvataggio per affrontare qualsiasi emergenza che può sorgere durante il lavoro.
- È vietato apportare modifiche o aggiunte all'apparecchiatura senza il preventivo consenso scritto del produttore.
- Eventuali riparazioni possono essere effettuate solo dal produttore dell'apparecchiatura o dal suo rappresentante certificato.
- I dispositivi di protezione individuale non devono essere utilizzati al di fuori dei loro limiti o per scopi diversi da quelli a cui sono destinati.
- Prima di utilizzarlo, assicurarsi della compatibilità degli elementi dell'apparecchiatura assemblati in un sistema di arresto caduta. Controllare periodicamente il collegamento e la regolazione dei componenti dell'apparecchiatura per evitare l'allentamento accidentale o la disconnessione dei componenti.
- È vietato utilizzare combinazioni di elementi di apparecchiature in cui la funzione di sicurezza di uno di essi



IT

sia influenzata o interferisca con la funzione di sicurezza di un altro.

- È essenziale per la sicurezza dell'utente che, se il prodotto viene rivenduto al di fuori del paese di destinazione originale, il rivenditore fornisca istruzioni per l'uso, la manutenzione, l'esame periodico e la riparazione nella lingua del paese in cui il prodotto verrà utilizzato.

- È essenziale per la sicurezza che l'apparecchiatura sia rimossa immediatamente se: - Sorgono dubbi sulle sue condizioni per un uso sicuro. - Sorgono dubbi sulle funzioni o per un uso sicuro. - E ' stato usato per fermare una caduta. Non dovrebbe essere usato di nuovo fino a quando non è confermato per iscritto da una persona competente.

- Ci sono molti pericoli che possono influenzare le prestazioni dell'apparecchiatura e le corrispondenti precauzioni di sicurezza che devono essere osservate durante l'uso dell'apparecchiatura, in particolare: - trascinare o avvolgere corde o linee di vita su spigoli vivi, - eventuali difetti come taglio, abrasione, corrosione, esposizione agli agenti atmosferici, - cadute del pendolo, - temperature estreme, - reagenti chimici, - conduttività elettrica.

- I dispositivi di protezione individuale devono essere trasportati in un imballaggio per proteggerlo da danni o umidità.



In diesem Handbuch wird erläutert, wie Sie Ihre Ausrüstung richtig verwenden. Es werden nur einige Verwendungen und Techniken vorgestellt. Die Warnschilder informieren Sie über einige potenzielle Risiken im Zusammenhang mit der Verwendung Ihrer Ausrüstung, Tätigkeiten in der Höhe bergen schwerwiegende Risiken, die nicht in diesem Handbuch beschrieben sind, in dem jeder Benutzer für das Management solcher Risiken, ihre Sicherheit, ihre Handlungen und die daraus resultierenden Folgen verantwortlich ist. Wenn Sie dies nicht akzeptieren oder dieses Handbuch nicht verstehen, verwenden Sie das Gerät nicht. Wenden Sie sich an Accessus, wenn Sie Zweifel oder Verständnisschwierigkeiten haben. Die Konformitätserklärung finden Sie unter folgendem Link: www.accessusgroup.com

BESCHREIBUNG

Der ANRH2 ist ein einziehbares Auffängergerät mit Selbsthemmungsfunktion, automatischer Spannvorrichtung und einziehbarem Gurtrücklauf. Es wurde gemäß der Norm EN 360: 2002 für einziehbare Absturzsicherungen entwickelt und ist gemäß der EU-Verordnung 2016/425 als PSA (Persönliche Schutzausrüstung) eingestuft. Es wurde entwickelt, um als Teil eines vollständigen persönlichen Absturzschutzsystems verwendet zu werden. Jede andere Verwendung, die nicht in diesem Handbuch beschrieben ist, ist vom Hersteller nicht genehmigt und kann zu schweren Verletzungen oder zum Tod führen. Der ANRH2 ist ein Ein-Personen-Schutz.

1-Technische Spezifikationen

- Max. Länge Produkterweiterung: 2,5 m
- Breite des Bandes: 45 mm
- Statische Kraft: >15 kN
- Bremsweg: <2 m
- Nennbetriebslast (einschließlich Werkzeuge): 140 kg

2-Hauptmaterialien

- Gehäusematerial: verstärktes Nylon
- Energiedissipationsmethode: Energieabsorber
- Einziehbare Rettungsleine Material: Polyamid
- Hauptschlüsselkomponenten: Edelstahl
- Haken: edelstahl
- Karabiner: Edelstahl

NOMENKLATUR

- 1- Warenzeichen
- 2- Referenz
- 3- CE-Zeichen und Nummer der notifizierenden Stelle
- 4- Europäische Norm (Anzahl/Jahr)
- 5- Hersteller und Herstellerreferenz
- 6- Lesen Sie die Bedienungsanleitung
- 7- Herstellungsdatum (Monat / Jahr)
- 8- Los
- 9- Seriennummer
- 10- Länge des Bandes
- 11- Maximale Nennlast
- 12- Ausrichtung des einziehbaren Auffängergeräts
- 13- Verwendung für eine einzelne Person
- 14- Verbot der Verwendung des einziehbaren in einer Ecke
- 15- Maximal zulässiger Winkel von der Vertikalen

PRODUKTKONFIGURATION

Das persönliche Absturzschutzsystem besteht aus einem Anschlagpunkt, einem Verbindungsstück, einer selbsteinziehenden Rettungsleine und einem Gangekörpergurt. Alle oben

genannten Komponenten und Teile werden vom Hersteller geliefert.

Anforderungen an den strukturellen Anschlagpunkt:

Die Absturzsicherung muss mit ihrem Verbindungsgriff unter Verwendung eines Verbinders, der der Norm EN362 entspricht, oder einer Verankerungsvorrichtung, die der Norm EN795:2012 entspricht, mit einem strukturellen Verankerungspunkt verbunden werden. Der strukturelle Anschlagpunkt muss sich über dem Arbeitsplatz befinden und eine statische Mindestfestigkeit von 12 kN aufweisen. Die Form des strukturellen Verankerungspunkts sollte ein spontanes Trennen des Geräts nicht zulassen.

Verankerung: Der Verankerungspunkt des Systems für Höhenarbeiten sollte immer so lokalisiert und bearbeitet werden, dass der Sturz und die mögliche Fallstrecke verringert werden. Der Fixpunkt sollte sich so senkrecht wie möglich über dem Kopf des Benutzers befinden und seine Position sollte den maximal zulässigen freien Fall des Systems nicht überschreiten. Die Exposition von Ankerverbindern gegenüber scharfen Kanten, abrasiven Oberflächen und anderen physikalischen / strukturellen Gefahren sollte bei der Bewertung ihrer Kompatibilität berücksichtigt werden.

Ankerverbinder: Es ist eine Komponente, die das persönliche Absturzschutzsystem mit dem Anker verbindet. Gemäß der Norm EN795: 2012 muss der Ankerverbinder einer Belastung von mehr als 22 kN (ohne Bruch) standhalten können. Der Anker muss einer Belastung von mehr als 12 kN ohne sichtbare Rissbildung oder bleibende Verformung standhalten können. Die Stärke aller verankerten Verbinder muss mit der maximalen Anzahl der angeschlossenen persönlichen Absturzschutzsysteme multipliziert werden.

Karabiner: Verwenden Sie einen Karabiner, um ihn direkt mit einem Ankerpunkt oder einer Ausrüstung zu verbinden. Seile sollten nicht um ein Tragwerksteil gewickelt werden, es sei denn, die Ausrüstung wurde gemäß den Normen EN362 getestet. Der Karabinerauslöser schließt und verriegelt sich automatisch mit mindestens zwei oder mehr aufeinanderfolgenden bewussten manuellen Aktionen zum Entriegeln. Sicherheitshaken und andere Verbinder müssen auf kompatible Weise ausgewählt und angebracht werden. Alle Risiken des Rückzugs müssen beseitigt werden.

Gurtzeug: Der Kabel- oder Bandsicherungshaken sollte nur am vorderen oder hinteren Befestigungspunkt des Gangekörpergurts angeschlossen werden. Der Kabelbaum muss der Norm EN 361:2002 entsprechen. Schützen Sie den Abzug des Sicherheitskarabiners immer mit einem Verriegelungsmechanismus gegen versehentliches Öffnen. Verwenden Sie nur Befestigungspunkte, die mit einem Großbuchstaben "A" gekennzeichnet sind, um ein Absturzschutzsystem anzubringen.

BEDIENUNG UND NUTZUNG

Befestigen Sie die einziehbaren Absturzsicherungen an einem geeigneten Anschlagpunkt über dem Benutzer. Verbinden Sie den selbstsichernden Sicherheitshaken am Ende der Rettungsleine mit dem Kupplungspunkt am Gurtzeug. Es liegt in Ihrer Verantwortung, über angemessene Schutztechniken und -methoden zu verfügen. Wenn Sie unsere Produkte falsch verwenden, übernehmen Sie alle Risiken und Verantwortlichkeiten für Schäden, Verletzungen oder Todesfälle, die



während oder nach dem Gebrauch auftreten.

ANWEISUNGEN VOR JEDEM GEBRAUCH

- Hängen Sie die einziehbaren Auffanggeräte senkrecht auf und ziehen Sie langsam am Klebeband. Überprüfen Sie das Klebeband auf Beschädigungen (Sie müssen das gesamte Klebeband aus dem einziehbaren herausnehmen, um eine solche Inspektion durchzuführen). (siehe Abb.2)

- Ziehen Sie den Sicherheitsgurt kontinuierlich. Es sollte glatt gehen. Ziehen Sie zwei- oder dreimal schnell und prüfen Sie, ob es ist gekoppelt ohne zu rutschen. Wenn sich das Gurtband nach der Wartung nicht vollständig in das Gehäuse zurückziehen lässt, lassen Sie es nicht los. Andernfalls zieht sich das Gurtband mit hoher Geschwindigkeit zurück, wodurch die inneren Teile des Geräts beschädigt werden können. (siehe Abb.3)

- Überprüfen Sie, ob die Steckverbinderkomponenten in gutem Zustand ohne Beschädigung sind. Betätigen Sie den Sicherheitskarabiner-Abzug, um zu überprüfen, ob er ordnungsgemäß funktioniert.

FREIER ABSTAND UNTER DEN FÜßEN UND PENDELEFFEKTE

Es ist zwingend darauf zu achten, dass im Fallweg ein ausreichender Abstand vorhanden ist, um zu vermeiden, dass ein Gegenstand während eines Sturzes getroffen wird.

Es ist absolut verboten, den ANRH2 unterhalb der Fußhöhe des Benutzers zu verankern.

Um die mit dem Pendeleffekt verbundenen Risiken zu mindern, ist es wichtig, den Auslenkwinkel der Vorrichtung auf maximal 40° in Bezug auf die vertikale Achse zu begrenzen. Es wird angemerkt, dass jede Zunahme der Abweichung (Winkel größer als 40°) eine proportionale Zunahme der Anforderung der freien Fallentfernung mit sich bringt.

Zur Bestimmung der Bodenfreiheit und der möglichen Pendelwirkung, die bei einem Sturz auftreten kann, siehe Abb.4.

H_{A0} : Bremsweg (0,5 m)

VD: Zusätzliche Fallstrecke durch horizontalen Abstand von der Vertikalen des Einziehbaren ($VD=(AH^2+A^2)^{1/2}-AH$)

A: Abstand von der Vertikalen

PE: Pendeleffekt nach Vertikal

AH: Höhe des Strukturankers in Bezug auf die Füße des Benutzers

AM: Winkel, der durch die einziehbare Linie mit der Vertikalen erzeugt wird

I: Im Sicherheitsabstand

MC: Freier Abstand unter den Füßen ($MC=VD+HAD+1$)

Beispiel: Platzieren des ANRH2 über dem Kopf, in einer Höhe der Füße des Benutzers von $AH = 1,5$ m, mit einer horizontalen Verschiebung von $A = 1,25$ m:

$VD=(1,5^2+1,25^2)^{1/2}-1,5=0,45$ m

$MC=0,45+0,5+1=1,95$ m

WARTUNG

PSA-Aufzeichnungen sollten regelmäßig von einer kompetenten Person auf dem Gerätekontrollblatt am Ende dieses Handbuchs überprüft und aufbewahrt werden. Regelmäßige Überprüfungen sind erforderlich, um die Effizienz und Haltbarkeit der Ausrüstung zu testen und die Sicherheit des Benutzers zu gewährleisten. Dieses Produkt kann jahrelang in einer normalen Umgebung (nicht korrosiv, staubfrei) arbeiten,

muss jedoch alle 12 Monate überprüft werden. Überprüfen Sie auch, ob die Etiketten klar und lesbar sind.

Wenn Sie Auffälligkeiten feststellen, müssen Sie das Produkt sofort vom Arbeitsplatz entfernen.

REINIGUNGS

Reinigen Sie Gehäuse, Klebeband, Stecker und Etiketten (halten Sie sie sauber und identifizierbar) mit einem sauberen Tuch, das mit warmem Wasser (bis zu 40 °C) und nicht ätzendem Reinigungsmittel angefeuchtet ist. Saubere einziehbare Absturzicherungen können vertikal aufgehängt und an der frischen Luft trocken gelassen werden, um sie vor direkter Hitze zu schützen. Verwenden Sie nur einen Schwamm oder eine weiche Nylonbürste.

STORAGE

Lagern Sie das Gerät an einem kühlen, trockenen, sauberen und gut belüfteten Ort, um direkte Sonneneinstrahlung zu vermeiden. Vermeiden Sie Hitze, Feuchtigkeit, Licht, Öl und Chemikalien oder deren Dämpfe oder andere abbaubare Elemente.

NUTZUNGSDAUER

Das Gerät kann 10 Jahre lang verwendet werden, gerechnet ab der ersten Verwendung, plus 2 Jahre vorherige Lagerung. Die tatsächliche Lebensdauer wird von einer Vielzahl von Faktoren beeinflusst, wie z. B. der Intensität, Häufigkeit und Umgebung der Nutzung, der Kompetenz des Benutzers, wie gut das Produkt gelagert und gewartet wird usw. Solange es die regelmäßigen Inspektionen, die es regelmäßig bestehen muss, korrekt besteht, kann das Absturzicherungsgerät ohne Nutzungsbeschränkung arbeiten.

ALLGEMEINE GEBRAUCHSANWEISUNG

- Persönliche Schutzausrüstung sollte nur von einer Person verwendet werden, die in ihrer sicheren Verwendung geschult und kompetent ist.

- Persönliche Schutzausrüstung sollte nicht von Personen mit einer Erkrankung verwendet werden, die die Sicherheit des Gerätebenutzers im normalen Gebrauch und im Notfall beeinträchtigen könnte.

- Es muss einen Rettungsplan geben, um mit jedem Notfall umzugehen, der während der Arbeit auftreten kann.

- Es ist verboten, ohne vorherige schriftliche Zustimmung des Herstellers Änderungen oder Ergänzungen an den Geräten vorzunehmen.

- Reparaturen dürfen nur vom Gerätehersteller oder seinem zertifizierten Vertreter durchgeführt werden.

- Persönliche Schutzausrüstungen dürfen nicht außerhalb ihrer Grenzen oder für andere als die vorgesehenen Zwecke verwendet werden.

- Stellen Sie vor der Verwendung sicher, dass die in einem Absturzicherungssystem montierten Ausrüstungselemente kompatibel sind. Überprüfen Sie regelmäßig den Anschluss und die Einstellung der Gerätekomponenten, um ein versehentliches Lösen oder Trennen der Komponenten zu vermeiden.

- Es ist verboten, Kombinationen von Ausrüstungselementen zu verwenden, bei denen die sichere Funktion eines von ihnen durch die sichere Funktion eines anderen beeinträchtigt wird oder diese beeinträchtigt.

- Für die Sicherheit des Benutzers ist es wichtig, dass der Wiederverkäufer beim Weiterverkauf des Produkts außerhalb des ursprünglichen Bestimmungslandes Anweisungen zur



Verwendung, Wartung, regelmäßigen Überprüfung und Reparatur in der Sprache des Landes bereitstellt, in dem das Produkt verwendet wird.

- Aus Sicherheitsgründen ist es wichtig, dass das Gerät sofort entfernt wird, wenn: - Zweifel an den Bedingungen für den sicheren Gebrauch bestehen. - Zweifel an den Funktionen oder an der sicheren Verwendung entstehen. - Es wurde verwendet, um einen Sturz zu stoppen. Es sollte nicht erneut verwendet werden, bis es von einer kompetenten Person schriftlich bestätigt wurde.

- Es gibt viele Gefahren, die die Leistung der Ausrüstung und die entsprechenden Sicherheitsvorkehrungen beeinträchtigen können, die während des Gebrauchs der Ausrüstung beachtet werden müssen, insbesondere: - Ziehen oder Wickeln von Seilen oder Rettungsleinen über scharfe Kanten, - Defekte wie Schneiden, Abrieb, Korrosion, Witterungseinflüsse, - Pendelstürze, - extreme Temperaturen, - chemische Reagenzien, - elektrische Leitfähigkeit.

- Persönliche Schutzausrüstung sollte in einer Verpackung transportiert werden, um sie vor Beschädigung oder Feuchtigkeit zu schützen.



In deze handleiding wordt uitgelegd hoe u uw apparaat goed kunt gebruiken. Er worden slechts enkele toepassingen en technieken gepresenteerd. De waarschuwingsborden informeren u over enkele mogelijke risico's in verband met het gebruik van uw apparaat. Activiteiten op hoogte brengen ernstige risico's met zich mee die niet in deze handleiding zijn beschreven, waarin elke gebruiker verantwoordelijk is voor het beheer van dergelijke risico's, hun veiligheid, hun acties en de gevolgen daarvan. Als u dit niet accepteert of deze handleiding niet begrijpt, gebruik de apparatuur dan niet. Neem contact op met Accessus als u twijfelt of moeite heeft met begrijpen. De conformiteitsverklaring is te vinden op de volgende link: www.accessusgroup.com

BESCHRIJVING

De ANRH2 is een intreikbaar valstopapparaat met zelfborgende functie, Automatische spanrichting en intrekbare riemterugkeer. Het is ontworpen volgens de norm EN 360:2002 op intrekbare anti-valinrichtingen en is geclassificeerd als PBM (persoonlijke beschermingsmiddelen) volgens EU-verordening 2016/425. Het is ontworpen om te worden gebruikt als onderdeel van een compleet persoonlijk valbeschermingssysteem. Elk ander gebruik dat niet in deze handleiding wordt beschreven, is niet goedgekeurd door de fabrikant en kan leiden tot ernstig letsel of de dood. De ANRH2 is een eenpersoonsbescherming.

1-Technische specificaties

- Max. lengte productverlenging: 2,5 m
- Statische kracht: >15 kN
- Remafstand: <2 m
- Geschatte de dienstlading (met inbegrip van hulpmiddelen): 140kg

2-Hoofdmaterialen

- Huisvestingsmateriaal: versterkt nylon
- Energie dissipatie methode: energie absorber
- Intrekbare reddingslijn Materiaal: polyamide
- Belangrijkste belangrijke componenten: roestvrij staal
- Haak: roestvrij staal
- Karabinhaak: roestvrij staal

NOMENCLATUUR

- 1-handelsmerk
- 2-referentie
- 3-CE-markering en nummer van de aanmeldende instantie
- 4-Europese norm (aantal / jaar)
- 5-fabrikant en fabrikant referentie
- 6-Lees de handleiding
- 7-fabricagedatum (maand / jaar)
- 8-Lot
- 9-serienummer
- 10-lengte van de tape
- 11-maximale nominale belasting
- 12-oriëntatie van de intrekbare valbeveiliging
- 13-Gebruik voor één persoon
- 14-verbod op het gebruik van de intrekbare in een hoek
- 15-maximale hoek toegestaan vanaf de verticale

PRODUCTCONFIGURATIE

Het persoonlijke valstopsysteem bestaat uit een ankerpunt, een connector, een zelfintrekkende reddingslijn en een harnas voor het hele lichaam. Alle bovenstaande componenten en onderdelen worden geleverd door de fabrikant.

Veristen van het structurele ankerpunt:

De anti-valinrichting moet met behulp van de verbindingsgreep met een connector die voldoet aan de en362-norm of een verankeringinrichting die voldoet aan de en795:2012-norm op een constructief ankerpunt worden aangesloten. Het structurele ankerpunt moet zich boven de werkplek bevinden en een statische sterkte van ten minste 12 kN hebben. De vorm van het structurele ankerpunt mag geen spontane ontkoppeling van het apparaat mogelijk maken.

Verankerung: het verankeringpunt van het werk op hoogte-systeem moet altijd zodanig zijn gelegen en werken dat de val en de mogelijke valafstand worden verkleind. Het vaste punt moet zo verticaal mogelijk boven het hoofd van de gebruiker worden geplaatst en de positie ervan mag de maximaal toelaatbare vrije val van het systeem niet overschrijden. De blootstelling van ankerconnectoren aan scherpe randen, schurende oppervlakken en andere fysieke/structurele gevaren moet in aanmerking worden genomen bij de beoordeling van hun compatibiliteit.

Ankerconnectoren: het is een onderdeel dat het persoonlijke valbeveiligingssysteem met het anker verbindt. Volgens de norm EN795: 2012 moet de ankerconnector bestand zijn tegen (zonder breuk) een belasting van meer dan 22 kN. Het anker moet bestand zijn tegen een belasting van meer dan 12 kN zonder zichtbare scheuren of permanente vervorming. De sterkte van alle verankerde connectoren moet worden vermenigvuldigd met het maximale aantal aangesloten persoonlijke valbeveiligingssysteem.

Karabinhaken: gebruik een karabinhaak om rechtstreeks aan te sluiten op een ankerpunt of apparaat. Touwen mogen niet om een constructief onderdeel worden gewikkeld, tenzij de apparatuur is getest om te voldoen aan de en362-normen. De carabiner trigger zal automatisch sluiten en vergrendelen met ten minste twee of meer opeenvolgende opzettelijke handmatige acties om te ontgrendelen. Veiligheidshaken en andere connectoren moeten op een compatibele manier worden geselecteerd en aangebracht.

Alle risico's van ontbinding moeten worden geëlimineerd.

Harnas: de kabel-of tape-veiligheidszaak mag alleen worden aangesloten op het bevestigingspunt voor of achter van het volledige harnas. Het harnas moet voldoen aan de norm EN 361:2002. Bescherm de trekker van de safety carabiner altijd tegen onopzettelijk Openen met een vergrendelingsmechanisme. Gebruik alleen bevestigingspunten gemarkeerd met een hoofdletter "A" om een valstopsysteem te bevestigen.

WERKING EN GEBRUIK

Bevestig de intrekbare valstopinrichtingen aan een geschikt ankerpunt boven de gebruiker. Sluit de zelfsluitende veiligheidszaak aan het einde van de reddingslijn aan op het koppelpunt van het harnas. Het is uw verantwoordelijkheid om over adequate beschermingstechnieken en-methoden



te beschikken. Als u onze producten verkeerd gebruikt, aanvaardt u alle risico's en verantwoordelijkheden voor eventuele schade, letsel of overlijden die optreedt tijdens of na gebruik.

INSTRUCTIES VOOR ELK GEBRUIK

- Hang de intrekbare valbeveiligers verticaal op, trek de tape langzaam. Inspecteer de tape op eventuele schade (u moet alle tape uit de intrekbare nemen om een dergelijke inspectie uit te voeren).(zie Fig.2)
- Trek continu aan de veiligheidsriem. Het moet soepel gaan. Trek snel twee of drie keer en controleer of het is gekoppeld zonder te glijden. Als de singelband niet volledig terug in de huisvesting na de dienst terugtrekt, laat het niet los. Anders trekt de band zich met hoge snelheid terug, wat de interne delen van de apparatuur kan beschadigen. (zie Fig.3)
- Controleer of de connectorcomponenten in goede staat zijn zonder schade. Bedien de Safety carabiner trigger om te controleren of deze goed werkt.

VERIJDE AFSTAND ONDER DE VOET EN SLINGER EFFECT

Het is verplicht om ervoor te zorgen dat er voldoende ruimte is in het valpad om te voorkomen dat een object tijdens een val wordt geraakt. Het is volledig verboden om de ANRH2 Onder het niveau van de voeten van de gebruiker te verankeren. Om de risico's van het slinger-effect te beperken, is het belangrijk de afbuighoek van het apparaat te beperken tot maximaal 40° ten opzichte van de verticale as. Opgemerkt wordt dat elke toename van genoemde afwijking (hoek groter dan 40o) een evenredige toename van de vereiste vrije valafstand met zich meebrengt. Om de afstand onder de voeten en het mogelijke slinger-effect te bepalen dat bij een val kan optreden, zie Fig.4.

H_{AB} : stopafstand (0,5 m)
 VD : extra valafstand door horizontale afstand van de verticale kant van de intrekbare ($VD=(AH^2+A^2)^{1/2}-AH$)
 A : afstand van verticaal
 PE : slinger-effect na verticaal
 AH : hoogte van het structurele anker ten opzichte van de voeten van de gebruiker
 AM : hoek die door de intrekbare lijn met verticaal wordt geproduceerd
 l : 1m veiligheidsafstand
 MC : Vrije afstand onder de voeten ($MC=VD+H_{AB}+1$)
 Voorbeeld: het plaatsen van de ANRH2 boven het hoofd, op een hoogte van de voeten van de gebruiker van $AH=1,5m$, met een horizontale verplaatsing van $A=1,25m$:
 $VD=(1,5^2+1,25^2)^{1/2}-1,5=0,45m$
 $MC=0,45+0,5+1=1,95m$

ONDERHOUD

PBM-records moeten periodiek worden geïnspecteerd en bijgehouden door een bevoegde persoon op het Apparatuurcontroleblad aan het einde van deze handleiding. Periodieke beoordelingen zijn nodig om de efficiëntie en duurzaamheid van de apparatuur te testen om de veiligheid van de gebrui-

ker te waarborgen. Dit product kan jarenlang werken in een normale omgeving (niet corrosief, stofvrij), maar het moet om de 12 maanden worden geïnspecteerd. Controleer ook of de etiketten duidelijk en leesbaar zijn.

Als u afwijkingen vindt, moet u het product onmiddellijk van de werkplek verwijderen.

SCHOONMAAK

Reinig de behuizing, tape, connectoren en labels (houd ze schoon en herkenbaar) met een schone doek bevochtigd met warm water (tot 40°C) en niet-corrosief wasmiddel. Schone intrekbare anti-valapparaten kunnen verticaal worden opgehangen en in de open lucht worden laten drogen, waardoor het uit de buurt van directe warmte blijft. Gebruik alleen een spons of een zachte nylon borstel.

OPSLAG

Bewaar de apparatuur op een koele, droge, schone en goed geventileerde plaats om direct zonlicht te vermijden. Vermijd hitte, vochtigheid, licht, olie en chemicaliën of hun dampen of andere afbrekbare elementen.

GEBRUIKSDUUR

De apparatuur kan 10 jaar worden gebruikt, gerekend vanaf het eerste gebruik, plus 2 jaar eerdere opslag. De werkelijke levensduur wordt beïnvloed door verschillende factoren, zoals: de intensiteit, frequentie en gebruiksomgeving, de competentie van de gebruiker, hoe goed het product wordt opgeslagen en onderhouden, enz. Zolang het de periodieke inspecties die het regelmatig moet doorstaan, correct doorstaat, kan de valstopper zonder gebruikslimiet werken.

ALGEMENE INSTRUCTIES VOOR GEBRUIK

- Persoonlijke beschermingsmiddelen mogen alleen worden gebruikt door een persoon die is opgeleid en bekwaam is in het veilige gebruik ervan.
- Persoonlijke beschermingsmiddelen mogen niet worden gebruikt door een persoon met een medische aandoening die de veiligheid van de gebruiker van de apparatuur bij normaal en noodgebruik kan beïnvloeden.
- Er moet een reddingsplan zijn om eventuele noodsituaties die zich tijdens de werkzaamheden kunnen voordoen, aan te pakken.
- Het is verboden wijzigingen of toevoegingen aan de apparatuur aan te brengen zonder voorafgaande schriftelijke toestemming van de fabrikant.
- Eventuele reparaties kunnen alleen worden uitgevoerd door de fabrikant van de apparatuur of zijn gecertificeerde vertegenwoordiger.
- Persoonlijke beschermingsmiddelen mogen niet buiten de grenzen ervan worden gebruikt of voor andere doeleinden dan waarvoor zij bestemd zijn.
- Voordat u het gebruikt, zorg ervoor dat de compatibiliteit van de apparatuur elementen gemonteerd in een valbeveiliging systeem. Controleer periodiek de verbinding en aanpassing van apparatuurcomponenten om onbedoeld losmaken of loskoppelen van componenten te voorkomen.
- Het is verboden combinaties van uitrustingscomponenten te gebruiken waarbij de veilige functie van een van hen



wordt beïnvloed door of interfereert met de veilige functie van een ander.

- Het is voor de veiligheid van de gebruiker van essentieel belang dat, indien het product buiten het oorspronkelijke land van bestemming wordt doorverkocht, de wederverkoper instructies voor gebruik, onderhoud, periodiek onderzoek en reparatie verstrekt in de taal van het land waarin het product zal worden gebruikt.
- Het is van essentieel belang voor de veiligheid dat de apparatuur onmiddellijk wordt verwijderd indien:
 - twijfels rijzen over de voorwaarden voor een veilig gebruik.
 - Twijfels ontstaan over de functies of voor veilig gebruik.
- Het is gebruikt om een val te stoppen. Het mag niet opnieuw worden gebruikt totdat het schriftelijk is bevestigd door een bevoegde persoon.
- Er zijn veel gevaren die van invloed kunnen zijn op de prestaties van de apparatuur en de bijbehorende veiligheidsmaatregelen die tijdens het gebruik van de apparatuur in acht moeten worden genomen, met name:
 - touwen of reddingslijnen over scherpe randen slepen of opwinden,
 - eventuele defecten zoals snijden, slijtage, corrosie, blootstelling aan weersomstandigheden, - slingerval,
 - extreme temperaturen, - chemische reagentia, - elektrische geleidbaarheid.
- Persoonlijke beschermingsmiddelen moeten in een verpakking worden vervoerd om deze te beschermen tegen beschadiging of vocht.



Tässä oppaassa kerrotaan, miten laitteita käytetään oikein. Vain joitakin käyttötarkeitukia ja tekniikoita on esitetty. Varoituskyltit kertovat sinulle mahdollisista riskeistä, jotka liittyvät laitteidesi käyttöön. Korkealla tapahtuvaan toimintaan liittyä vakavia riskejä, joita ei ole kuvattu tässä käsikirjassa, jossa jokainen käyttäjä on vastuusta tällaisten riskien hallinnasta, heidän turvallisuudestaan, toimistaan ja niiden seurauksista. Jos et hyväksy tätä tai et ymmärrä tätä käsikirjaa, älä käytä laitteita. Ota yhteyttä Accesusukseen, jos sinulla on epäilyksiä tai vaikeuksia ymmärtää. Vaatimustenmukaisuusvakuutus löytyy seuraavasta linkistä: www.acesusgroup.com

KUVAUS

ANRH2 on sisäänvedettävä tyyppinen putoamissuojain, jossa on itselukittuva toiminto, automaattinen Kieristyslaite ja sisäänvedettävä hinnan paluu. Se on suunniteltu sisäänvedettävää putoamisesnostolaitteita koskevan standardin EN 360: 2002 mukaisesti, ja se on luokiteltu HENKILÖN-SUOJAIMEKSI EU-asetuksen 2016/425 mukaisesti. Se on suunniteltu käytettäväksi osana täydellistä henkilökohtaista putoamissuojajärjestelmää. Valmistaja ei ole hyväksynyt mitään muuta käyttöä, jota ei ole kuvattu tässä käsikirjassa, ja se voi johtaa vakavaan loukkaantumiseen tai kuolemaan. ANRH2 on yhden henkilön suoja.

1-Tekniset tiedot

- Max. pituus tuotteen laajennus: 2,5 m
- Breedte van de tape: 45 mm
- Staattinen voima: >15 kN
- Jarrutusmatka: <2 m
- Nimellinen huoltokuorma (mukaan lukien työkalut): 140 kg

2-Tärkeimmät materiaalit

- Kotelon materiaali: Vahvistettu nailon
- Energianpoistomenetelmä: energianvaimennin
- Sisäänvedettävä pelastusköysi Materiaali: Polyamidi
- Tärkeimmät komponentit: ruostumaton teräs
- Kookku: ruostumaton teräs
- Karabiini: ruostumaton teräs

NIMIKEISTÖ

- 1-tavaramerkki
- 2-viite
- 3 - CE-merkintä ja ilmoittavan elimen numero
- 4-eurooppalainen standardi (numero / vuosi)
- 5-Valmistaja ja valmistajan viite
- 6-Lue käyttöohje
- 7-valmistuspäivä (kuukausi / vuosi)
- 8-erä
- 9-Sarjanumero
- 10-nauhan pituus
- 11-suurin nimelliskuorma
- 12-sisäänvedettävän putoamispidikkeen suunta
- 13-käytä yhdelle henkilölle
- 14-kielto käyttää sisäänvedettävää nurkassa
- 15-Suurin sallittu kulma pystysuorasta

TUOTEKOKOONPASTO

Henkilökohtainen putoamispidätysjärjestelmä koostuu

ankkuripisteestä, liittimestä, itsestään sisäänvedettävästä pelastusköydestä ja koko kehon valjaista. Kaikki edellä mainitut komponentit ja osat toimittaa valmistaja.

Rakenteellista kiinnityspistettä koskevat vaatimukset:

Putoamisesnostolaitteita on kytkettävä rakenteelliseen kiinnityspisteeseen liitoskahvan avulla käyttämällä EN362-standardin mukaista liittintä tai EN795:2012-standardin mukaista ankkurointilaitetta. Rakenteellisen kiinnityspisteiden sijaittava työpaikan yläpuolella ja sen staattisen lujuuden on oltava vähintään 12 kN. Rakenteellisen kiinnityspisteiden muoto ei saa mahdollistaa laitteen spontaanin irtoamista.

Ankkurointi: korkeusjärjestelmän ankkurointipiste on aina sijoitettava ja työskenneltävä siten, että putoaminen ja mahdollinen putoamisestaisuus lyhenevät. Kiinteän pisteen tulee sijaita mahdollisimman pystysuorassa käyttäjän pään yläpuolella, eikä sen sijainti saa ylittää järjestelmän suurinta sallittua vapaata pudotusta. Ankkuriliittimien altistuminen teräville reunuille, hankaaville pinnoille ja muille fyysikaalisille/rakenteellisille vaaroille olisi otettava huomioon arvioitaessa niiden yhteensopivuutta.

Ankkuriliittimet: se on komponentti, joka yhdistää henkilökohtaisen putoamissuojajärjestelmän ankkuriin. Standardin EN795: 2012 mukaan ankkuriliittimen on kestävä (ilman murtumia) yli 22 kN kuormitusta. Ankkurin on kestävä yli 12 kN: n kuormitus ilman näkyvää halkeilua tai pysyvää muodonmuutosta. Kaikkien ankkuroitujen liittimien lujuus on kerrottava kytkettyjen henkilökohtaisen putoamisjärjestelmien enimmäismäärällä.

Sulkurenkaat: käytä sulkurengasta liittäkseen suoraan ankkuripisteeseen tai laitteisiin. Köysi ei saa kiertää rakennos ympärillä, ellei laitetta ole testattu EN362-standardien mukaisesti. Sulkurenkaan liipaisin sulkeutu ja lukittu automaattisesti vähintään kahdella tai useammalla peräkkäisellä tarkoituksellisella manuaalisella toiminnolla lukituksen avaamiseksi. Turvakoukut ja muut liittimet on valittava ja asennettava yhteensopivalla tavalla. Kaikki irtautumisen riskit on poistettava.

Valjaat: vajeri- tai teippiturvakoukku tulee liittää vain kokovartalovaljaiden etu- tai takakiinnityskohtaan. Valjaiden on oltava standardin EN 361:2002 mukaisia. Suojaa turvakarabiiniin liipaisin aina vahingossa avautumiselta lukitusmekanismilla. Käytä putoamisspätysjärjestelmän kiinnittämiseen vain isolla A-kirjaimella merkittyjä kiinnityspisteitä.

KÄYTTÖ JA KÄYTTÖ

Kiinnitä sisäänvedettävät putoamissuojaimet sopivaan kiinnityspisteeseen käyttäjän yläpuolelle. Kiinnitä pelastusköyden päässä oleva itselukittuva turvakoukku valjaiden kiinnityspisteeseen. On sinun vastuullasi, että sinulla on riittävät suojaustekniikat ja menetelmät. Jos käytät tuotteitamme väärin, otat kaikki riskit ja vastuut kaikista vahingoista, vammoista tai kuolemantapauksista, jotka tapahtuvat käytön aikana tai sen jälkeen.

OHJEET ENNEN JOKAISTA KÄYTTÖÄ

- Keskeytä sisäänvedettävät putoamissuojaimet pystysuoraan, vedä teippi hitaasti. Tarkasta teippi mahdollisten



FI

vaurioiden varalta (sinun on otettava kaikki teippi sisäänvedettävästä laitteesta tällaisen tarkastuksen suorittamiseksi). (KS. Kuva.2)

- Vedä turvahihnaa jatkuvasti. Sen pitäisi sujua. Vedä nopeasti kaksi tai kolme kertaa ja tarkista, onko kytketty ilman liukumista. Jos nauha ei vetäydy kokonaan takaisin ketoloon huollon jälkeen, älä vapauta sitä. Muuten nauha vetäytyy suurella nopeudella, mikä voi vahingoittaa laitteen sisäosia. (KS. Kuva.3)

- Tarkista, että liitinkomponentit ovat hyvässä kunnossa ilman vaurioita. Käytä turvakarabiiniliipaisinta varmistaksesi, että se toimii oikein.

VAPAA ETÄISYYS JALKOJEN ALLA JA HEILURIN VAIKUTUS

On pakollista varmistaa, että putoamisreitillä on riittävä vällys, jotta vältetään kohteen osuminen putoamisen aikana. On täysin kiellettyä ankkuroida ANRH2 käyttäjän jalkojen tason alapuolelle.

Heilurin vaikutukseen liittyvien riskien vähentämiseksi on tärkeää rajoittaa laitteen taipumiskulma enintään 40° pystyakseliin nähden. On huomattava, että mainitun poikkeaman kasvu (kulma suurempi kuin 40°) merkitsee suhteellista vapaan putoamisen etäisyyden vaatimuksen kasvu.

Jalan alla olevan tilan ja mahdollisen heilurivaikutuksen määrittämiseksi, joka voi esiintyä putoamisen yhteydessä, Katso kuva.4.

H_{AD} : pysähtymismatka (0,5 m)

VD: ylimääräinen putoamisetäisyys, joka johtuu vaakaosuudesta etäisyydestä sisäänvedettävän pystysuoraan ($VD=(AH^2+A^2)^{1/2}-AH$)

V: Etäisyys pystysuoraan

PE: heilurin vaikutus pystysuoraan jälkeen

AH: rakenteellisen ankkurin korkeus suhteessa käyttäjän jalkoihin

AM: kulma syntyy sisäänvedettävä linja pystysuoraan

l: 1m turvaetäisyys

Mc: vapaa matka jalkojen alla ($MC=VD + H_{AD} + 1$)

Esimerkki: ANRH2 n asettaminen pään yläpuolelle, käyttäjän jalkojen korkeudelle AH=1.5m, vaakaosittain ollessa A=1.25m:

$VD=(1.5^2+1.25^2)^{1/2}-1.5=0.45m$

$MC=0.45+0.5+1=1.95m$

HUOLTO

Pätevän henkilön olisi säännöllisesti tarkastettava ja ylläpidettävä henkilönsuojainten rekistereitä tämän käsikirjan lopussa olevalla Laittevalvonnan KÄYTTÖLOMAKKE-ELLA. Määräaikaiskatselmuksot ovat tarpeen laitteiden tehokkuuden ja kestävyuden testaamiseksi käyttäjän turvallisuuden varmistamiseksi. Tämä tuote voi toimia vuosia normaalisissa ympäristöissä (ei syövyttä, pölytön), mutta se on tarkastettava 12 kuukauden välein. Tarkista myös, että tarrat ovat selkeitä ja luettavia.

Jos havaitset poikkeavuuksia, sinun on välittömästi poistettava tuote työpaikalta.

PUHDISTUS

Puhdista voida, teippi, liittimet ja etiketit (pidä ne puhtaina ja tunnistettavina) puhtaalla liinalla, joka on kostutettu lämpimällä vedellä (enintään 40°C) ja syövyttämättömällä pesuaineella. Puhdasta sisäänvedettävät putoamisenestolaitteet voidaan ripustaa pystysuoraan ja jättää kuivumaan ulkoilmaan pitäen ne poissa suorasta lämmöstä. Käytä vain sientä tai pehmeää nainlonharjaa.

VARASTOINTI

Säilytä laitteita viileässä, kuivassa, puhtaassa ja hyvin ilmastoidussa paikassa suoran auringonvalon välttämiseksi. Vältä lämpöä, kosteutta, valoa, öljyä ja kemikaaleja tai niiden höyryjä tai muita hajoavia elementtejä.

KÄYTTÖÄN

Laitetta voidaan käyttää 10 vuotta, laskettauna ensimmäisestä käytöstä, plus 2 vuotta edellisestä varastoinnista.

Todelliseen käyttöikään vaikuttavat monet tekijät, kuten intensiteetti, käyttöikey ja käyttöympäristö, käyttäjän osaaminen, tuotteen säilytys ja ylläpito jne. Niin kauan kuin se läpäisee oikein määräaikaistarkastukset, jotka sen on läpäistävä säännöllisesti, putoamisuojia voi toimia ilman käyttörajoituksia.

YLEISET KÄYTTÖOHJEET

- Henkilönsuojaimia saa käyttää vain henkilö, joka on koulutettu ja pätevä käyttämään niitä turvallisesti.

- Henkilö, jolla on sairaus, joka voi vaikuttaa laitteen käyttäjän turvallisuuteen normaalisia ja hätätilanteissa, ei saa käyttää henkilönsuojaimia.

- On oltava pelastussuunnitelma, jotta voidaan käsitellä työn aikana mahdollisesti syntyviä hätätilanteita.

- On kiellettyä tehdä muutoksia tai lisäyksiä laitteisiin ilman valmistajan etukäteen antamaa kirjallista suostumusta.

- Kaikki korjaukset voi suorittaa vain laitevalmistaja tai sen sertifioitu edustaja.

- Henkilönsuojaimia ei saa käyttää rajojensa ulkopuolella eikä muihin tarkoituksiin kuin niihin, joihin ne on tarkoitettu.

- Ennen kuin käytät sitä, varmista putoamispsytytsjärjestelmään koottujen laiteelementtien Yhteensopivuus.

Tarkista laitteiden osien liittäntä ja säätö säännöllisesti, jotta vältetään komponenttien vahingossa tapahtuva löystyminen tai irtoaminen.

- On kiellettyä käyttää laitteiden yhdistelmiä, joissa jonkin niistä turvallinen toiminta vaikuttaa tai häiritsee toisen turvallista toimintaa.

- Käyttäjän turvallisuuden kannalta on olennaista, että jos tuote myydään alkuperäisen kohtamaan ulkopuolella, jälleenmyyjä antaa käyttö -, huolto -, määräaikaistarkastus- ja korjausohjeet sen maan kielellä, jossa tuotetta käytetään.

- Turvallisuuden kannalta on välttämätöntä, että laite poistetaan välittömästi, jos: - sen turvallisen käytön edellytyksistä herää epäilyksiä. - Epäilyksiä herää toiminnoista tai turvallisuuden käytöstä. Sitä on käytetty putoamisen pysäyttämiseen. Sitä ei saa käyttää uudelleen ennen kuin toimivaltainen henkilö on vahvistanut sen kirjallisesti.

- On monia vaaroja, jotka voivat vaikuttaa laitteen suorituskyykyyn ja vastaaviin turvatoimiin, joita on noudatettava



laitteen käytön aikana, erityisesti: - köysien tai pelastusköysien vetäminen tai käärittäminen terävien reunojen yli, - mahdolliset viat, kuten leikkaus, hankaus, korroosio, sääältistus, - heilurin putoaminen, - äärimmäiset lämpötilat, - kemialliset reagenssit, - sähköjohtavuus.

- Henkilönsuojaimet on kuljetettava pakkauksessa, joka suojaa niitä vaurioilta tai kosteudelta.



يجب توصيل الـ جهاز الحضانة للمرضى بنقطة ربط موكليدية عن طريق قبض المتوصيل الخاص به ، باستخدام موصل يتوافق مع مغير ان 362 أو جهاز تشخيصية يتوافق مع مغير ان 795:2012 . يجب ان تكون نقطة الربط الميكانيكية موجودة فوق مكان العمل ولها قوة ثابتة لا تقل عن 12 كيلو نيوتن . يجب ألا يتدرج شغل نقطة الربط الميكانيكية بالانفصال التلقائي للـ جهاز .

يجب دائما تحديد موقع نقطة التشخيصية في نظام العمل

نصائح:

على المرتفعات والـ عمل بطريقتي تقلد من السقوط والهربافة المحتملة للسقوط . يجب وضع النقطة الثابتة عموديا قدر الامكان فوق رأس المبرمج ويجب ألا يتجاوز موضعها الحد الأقصى المسموح به للسقوط الحر للذئب . يجب مراعاة تعرض موصلات المبرمجة للـ حواف الحادة والأسطح الكاشطة والماطر المادية الميكانيكية الأخرى عند تقييم متوافقة .
موصليات البرمجة: موصلون يربطون نظام الحماية من السقوط الشخصي بالبرمجة . وفقا لمغير ان 795: 2012 ، يجب ان يكون موصل المبرمجة قادرا على تحمل (بدون كسر) حمولة تزيد عن 22 كيلو نيوتن . يجب ان تكون المبرمجة قادرة على تحمل حمولة تزيد عن 12 كيلو نيوتن دون تشقق مرئي أو تشوه دائم . يجب ضرب قوة جميع الموصليات المثبتة في الأقصى عند أنظمة إيقاف السقوط الشخصية المتصلة الـ الحد .

حقوق اتصال: استخدم حلقية تسرقل للاتصال مباشرة بنقطة ربط أو جهاز . لا ينبغي لف الـ جهاز حول عضو موكليد ، أو لم يتم اختبار المبرمجة لتشخيصية مغير ان 362 . سيتم إلحاق مشغل حلقية تسرقل تلقائيا وقفل مع اثنين على الأقل أو القصر من الـ ابرامات اليدوية المتعددة المحتملة للفتح . يجب اختيار خلفيات الأمان والموصليات الأخرى وتطبيقها بطريقتي متوافقة . ويجب القضاء على جميع مخاطر فك الارتباط .

تثبيت عزمي: يجب توصيل خطاف أمان القابل أو الشريط فقط التعلق الأممية أو الخلفية لـ حزام كامل الجسم . يجب أن بنقطة

يتوافق الحزام مع مغير ان 2002:361 . قم دائما بحماية مشغل حلقية تسرقل الأمان من الفتح العرضي بالية قفل . استخدم فقط نقاط التعلق المميزة بحرف لتبني "H" لـ إرفاق نظام

نقاط اتصال فاقية: إيقاف السقوط قديم إذا ول قفلتلا فظونب فاطنلا عم لمعلا لبعك ليعصوت بجي مدعتمسا ، 361 نإ ل قفوس) مبرجل لمكلا مازحلل قفعلعلا واطن فاقرال "H" ريبفلا فرلعب زفيمهلا قلعنلا طاقن طقف عنام ليعصوت اتاب اعتم عمهلا نم .(6.1. لكششلا) (طوقسلا فاقية) ، لكذ وللا ففاضللاب .(6.2. لكششلا) لمعلا عضو مازجب طوقسلا لمعلا لبعك نيب فيفاضل رصانع ا ففاضل اتاب اعتم عمهلا ليعصوت اتاب اعتم عمهلا نم .(6.3. لكششلا) مازعلا طبر فظفونب قفعلعلا تادعم مادعتمساب فيضرعلا ففصلل دنض قلسرت قفول

مادعتمسا الوالو على شئلتلا

مبسرلل لبقوللا عونلا نم طوقسلا فاقية زفعا ليعصوتب موق فاطنل ليعصوتب موق مدعتمسلا قوف تبسنام طبر فظفونب ظهرو فظفونب فاقية نايبرس قيمان فيف لفقولا يتاذ ناملا تانيفقت لالتما فيلوسوم لفقناع عملع عقت . مازعلا عملع رجلال لكشرب اتانيعتم مدعتمستك اذا كبسنام فيمام ببيلساو نع تانيلووسول مازعلا مبرجل لمعتمت لناف ، ميعص ريع ددعب وادعتمسا لانا شئلت فافو وعبصا ا وارض ا

مادعتمسا لك ليق تاملت

لعب فصاعلا تادعتمسا مادعتمسا فيفيك ليلعلا اذع عرشي تانيفقتلا وتادعتمسا لاضعب ميقوت مبي . ميعص لكشرب لئمتل مازعلا ماضعب نم مكغلبا ريذعتلا مازعلا عطق ففصلل اذع يوطنت . لئمتل اذع تادعتمسا مادعتمساب قفوعتملا ليلعلا اذع فيف ففصوموم ريوع مبرجس رطامع عملع عافتعرا ل فيف مبرجمال سرو رطامعلا اذع ففراذ نع الووسوم مدعتمس لك نوكي شح ، ليلعلا اذع مفضت لا واذع ليقولل اتك اذا اهبواوع مبرجل اعفا لئوفش فيف لئيلعلا اذا مبرجل لاصتلا . زاملع مدعتمست اعفا قفباطملا ناعلا عملع روتعلا نئمي . مبرجل فيف تانبوعص و ا

www.accessgroup.com :يقابلتلا طبارال عملع

فصولا

و ازر 2 مو قابل للـ سحب نوع سقوط القبض على الـ جهاز مع وظيفة الذاتي قفل ، التلقائي التوتير الـ جهاز و قابل للـ سحب حزام الـ حوذة . وقد تم تصميمه وفقا لمغير ان 360: 2002 على الأجزاء الحضانة للسقوط وقابل للـ سحب وتصريف على أنما مبرمجة القوالب الشخصية (معدات الحماية الشخصية) وفقا للأمانة التجارية الأوروبية الـ 425/2016 . تم تصميمه ليتم استخدامه كجزء من نظام حماية شخصي كامل للـ سقوط لم تتم الموافقة على أي استخدامه آخر غير موصوف في هذا الدليل من قبل الشركة المصنعة ويجب أن يؤدي إلى الإصابة خطيرة أو وفاة ، و ازر 2 مو حماية شخصي واحد .

1- المواصفات الفنية

- المصنوع طول المنتج المبدئي: 2.5 م

- موزن: 45 كغ

- قوة ثابتة: > 15 كيلو نيوتن

- مبرمجة الفتح: > 2 م

- تحمل حمولة المبرمجة (بما في ذلك الأدوات): 140 كجم

2- المواد الرئيسية

- مادة الباكسان الناعمة

- بطريقتي تصدق الطقاة: ابتصاص الطاقة

- مادة شريان الحياة القابلة للـ سحب: مادة البولي أميد

- المكونت الرئيسية الرئيسية: الفولاذ المقاوم للصدأ

- بوك: الفولاذ المقاوم للصدأ

- حلقية تسرقل: الفولاذ المقاوم للصدأ

التوصيات

1-العلامات التجارية

2-البروج

3-علامات م و عدد نم هوية الاخطار

4-المعيار الأوروبي (رقم / سنة)

5-مخرج الشركة المصنعة والشركة المبرمجة

6-أقرا دليلي التعليلات

7-تاريخ الصنع (شهر / سنة)

8-الفتير

9-الرموز التسلسلي

10-طول الشريط

11-طول حوذة الصوري المبرمجة

12-اتجاه وانع الحقوق القابل للـ سحب

13-استخدم لشخص واحد

14-حظر استخدام قابل للـ سحب في الزاوية

15-أقصى زاوية مبرجس بما من الـ عمودي

شؤون الـ حيزت

يفتقون نظام إيقاف السقوط الشخصي من نقطة ربط وموصل وشريان حيوية متراج ذاتي وحزام لكامل الجسم . سيتم توفير جميع المكونات والأجزاء المتجزئة أعلاه من قبل الشركة المبرمجة .

متطلبات نقطة الربط الميكانيكية:



دی جو فیظونو فجاجو دراب نالقم یف تادعجلا نیرختب مق
قراجل بنجیت قرش ابعیلا سہمزلما عشا بنجیتل یھوتلا
وا افغحبا و ایئی ایم یگلا اولدو شو یژدلو وھوتلا وھبوطلو
یل جنتنل ظبقا رصان علانم اریغ

یادعجلا

یادعجلا نمن بھسجت ، تاونس 10 قمتل تادعجلا مادعجلا نئمھی
قبا سلا نیرختب تاونس 2 یلا فاضالاب ، لوال
لموعلانم یورنتم و عومجھ قیل عجلتا قمتل ادم رشانت
ءافگلو ، مادعجلا ییبو مرشاتو مادعجلا فگاشک لشم
یلا ابو ، متنا یصو جنتنل نیرختب عوج ینبو ، مدعجلا
یژودلا شریفتنل تاملیم عی حص لکشر ب رمی ننا املاط لکذ
نود طوقسلا عنام لموعی نا نئمھی ، املتناب رجت نا بھج ییتلا
یادعجلا دود

یادعجلا قواع تاملیم

صخش لبقی نمن طوقف قیص خشرلا قیامجل تادعم مادعجلا بھجی -
نمن امداعجلا یف صرخت خو بھرم
صخش لبقی نمن قیص خشرلا قیامجل تادعم مادعجلا مدعجی بھجی -
یف زاھجل مدعجلا قوالس یلع رشوتو یق قیصط طراح نمن یزاعی
یراطوا یذاعلا مادعجلا
یق زیروط طراح یا عم لھا یجتلا ذاقنا طخ لکانہ نوکت نا بھجی -
لموعلانم مارشا اشرنت

قفاوم نود تادعجلا یلع تافاضا و اتالی دعت اراج رظھی -

عین صیلا ظفر شلا نمن ققوسیم قیصط

عین صیلا ظفر شلا لبقی نمن امل تاح صیلا اراج نئمھی ال -

مدعجلا اظنیم و تادعجلا

وا امدود چراخ قیص خشرلا قیامجل تادعم مادعجلا زوجی ال -

اب صدیقی ییتلا لکلت ریغ یرخ ضاراعل

یف عومجلا تادعجلا رصانع قفاوت نمن لکلت ، مادعجلا لبقی -

لید عتو لیسوت نمن یھود لکشر بقوحت ، طوقسلا عشا قبا املظن

تانومل لصف و ایضرا عیلا ما یجتلا نمن جنتل تادعجلا تانومل

رشانت ییتلا تادعجلا رصانع نمن تاعومج م مادعجلا رظھی -

قنملا قیصطو امل لخدانت و امل نمن قنملا قیصطو املھی

رچال

عومج تادعجلا طراح یف ننا مادعجلا قوالس یژودرولما نمن -

تاملیم عینابا لدیقی ، یصلال صدقمل دلج چراخ جنتنلما

دلبلما علقب حال صالوا یژودلا صفتلو قنایصلوا مادعجلا

یف جنتنلما مادعجلا ییتلا

اشرنت - اذارولفا یلع زاھجلا قلازا قمالس یژودرولما نمن -

لوح لکوش اشرنت - نمن امل مادعجلا طورش لوح لکوش

فقول مادعجلا بت قتل - نمن امل مادعجلا و افساطول

ذیکلت جنتی یلع یرخ قرم مادعجلا یغنی ال ، طوقسلا

صتخم صخش لبقی نمن ایماک

تادعجلا اذایلع رشوت نا نئمھی ییتلا رطاخلانم نمدیدعلا لکانہ -

مانشا اتماعرم بھجی ییتلا ظبقا قوالس اطاقھتاجو

نیزاشر و ابلبال قتل و ابھس - بصاخو ، تادعجلا مادعجلا

لکانتلا ، عطقلا لشم بھو عی بھجی - ، تادعجلا فداوعلایلع قایعلا

تاجرد - ، لوندیلا طوقس - ، سرقطلل ضرعجلا ، لکانتلا ،

لیصوتلا - ، قی ایم یگلا فشاوئلما - ، یوصقلا قراجلما

قیانبر طلق

نمن امل یامل قوبع یف قیص خشرلا قیامجل تادعم لوقن بھجی -

بھبوطلو و اقلتلا

، ایدوم بھسجل ظبقا قوالس تادعم قیل عجب مق -
یروضانم اشعب طوقسلا صحف ، مطب طوقسلا بھسوا
اراجال بھسجل لبقا طوقسلا نمن طوقسلا لک اراج (بھجی
2) لکانتلا رظنا (صفتل اذہ لشم

بھس و جن یلع عھذ نا بھجی ، رارمتساب امل اراج بھسوا -

لکذ ننا اذہ امل قوحتو تارم ثالث و نیرتم و عومج بھسوا

نکسلما یلا لکانتلا مازجل عجاتری مل اذہ قالدنا نود نرتقی

مازجل عجاتری فھوس ، لکذ فخالق ، قیلعت الف ، قمدخلما دعب

قیل خاندلا اراجال فخالق یلا یذی دق امل ، قیلع و عومج

(3) لکانتلا رظنا ، تادعجلا

بق ، فختل نود دتجی علاج یف لیسولما تانولقم ننا نمن لکانت -

لموعی ننا نمن قی جنتل امل امل امل لکنت قوالح لکشم لیغش تب

حیص لکشر

لوندیلا ریشتو امدق ابلاب قراجل قساملما

طوقسلا راسم یف فھاف صرلوع دوچو نمن لکانتلا یژودرولما نمن

طوقسلا امانتا سھب امداعجلا بنجیتل

مدعجلا امدق یوتسم صحت 2 رنا تیببت امدت رظھی

مھلما نمن ، لوندیلا ریشتاب ظھبترما رطاخلانم نمن صیف جنتل

قل عتی اھیف 40° صرق ادمب زاھجلا فارحنا قیوژ دتج

رولکذلا عارحنالما یف تادعجلا یلا نا طخالھی ، یسارلا روجباب

تابھلتم یف قسما نتم تادعجلا جزلت صرت (40° نمن ربکا قیوژلا)

رچال طوقسلا فھوس

ییتلا لکانتلا لوندیلا ریشتو امدق ابلاب تحت صرلوعلا دتج تل

4. لکانتلا رظنا ، طوقسلا علاج یف شدھی دق

(0.5 م) فقوتلا قھاسم : نناک

نع یقوالا دتجتل بسبب قیفاضل طوقس قھاسم : دق

(1.2+1.7) = دق بھسجل یسارلا

یژودلما نمن قھاسملا : ج

یژودلما عجب لوندیلا ریشتا : یب

مدعجلا امدق ابلاب قیل عتی اھیف قیل عتی اھیف قیل عتی اھیف : ما

یژودلما عم بھسجل لبقا طخ نع قنملا قیوژ : اھبص

رتم 1 : 1 نام قھاسم

(1 + نناک = فھوس) یژودلما تحت قرح قھاسم : یژودلما

دق یوتسم عفترا یلع ، سارلا قوف زترہ 250 عھسو : لاشم

رتم 2 = قیفا عجازا عم ، راتما 1.5 = مادعجلا

م 0.45 = 1.5 = (1.25 + 1.5) = دق

1.95 = 0.45 + 0.5 = 1.5 = یژودلما

قناوصلما

یژودلما لکشر قیص خشرلا قیامجل تادعم تال جس صحت بھجی

مکھتلا مادعجلا ققرو یلع صرمت صخش لبقی نمن امل ایصو

یژودرولما یژودلما تادعجلا لکانتلا اذہ قیام یف تادعجلا یف

نئمھی ، مدعجلا قوالس املض تادعجلا قنماتو ءافنک رابتحال

ظبقا قیوژ (ریغ) قیصط قیوژ یف تادعجلا نمن امل اذہ لکانتلا

ارض 12 لک صحت بھجی یگلا ، (رابعلانم قیل عتو لکانتلا

ءوموقو عھضو امدق لکانتلا ننا نمن اضی قوحت

رولفا یلع جنتنلما قلازا لکنت بھجی ، تاشوشت یا شدجو اذہ

فیظن تامل

ظفتتاج تاقصطلماو تال صرولماو طوقسلا و فال عیظن

قھیظن شامق و عطقب (املع) صرعتلا نئمھیو قھیظن اھب

لباق ریغ قھاسم (قھیوتمو عجرد 40 یحت) یف املاب ظلم

طوقسلا قھاسم قھیظنلا قزھجالا قیل عتی نئمھی لکانتلا

امل ، قیلطلما املاب یف فجتل اظھرتو ایدوم بھسجل ظبقا

و عینفسا طوقس مدعجلا قرشابھلما قراجلانم اذہ عی اھیب

قھمجان نولیان اشرق

نورختب



В этом руководстве объясняется, как правильно использовать ваше оборудование. Представлены только некоторые виды использования и техники. Предупреждающие знаки информируют вас о некоторых потенциальных рисках, связанных с использованием вашего оборудования. Действия на высоте сопряжены с серьезными рисками, не описанными в настоящем руководстве, в котором каждый пользователь несет ответственность за управление этими рисками, за свою безопасность, за свои действия и за их последствия. Если вы не согласны с этим или не понимаете настоящего руководства, не пользуйтесь оборудованием. Свяжитесь с Accessus, если у вас есть какие-либо сомнения или трудности с пониманием. Заявление о соответствии находится по следующей ссылке: www.accessusgroup.com

ОПИСАНИЕ

ANRH2 - это устройство для предотвращения падения выдвигного типа с функцией самоблокировки, устройством автоматического натяжения и возврата выдвигной ленты. Он разработан в соответствии со стандартом EN 360:2002 на выдвигные устройства защиты от угроз и классифицируется как СИЗ (Средства индивидуальной защиты) в соответствии с Регламентом ЕС2016/425. Он предназначен для использования в составе комплексной системы индивидуальной защиты от падения. Любое другое использование, не описанное в данном руководстве, не одобрено производителем и может привести к серьезным травмам или смерти. ANRH2 - это защита только для одного человека.

1-Технические характеристики

- Максимальная длина удлинения изделия: 2,5 м
- Ширина ленты: 45 мм
- Статическая сила: >15 кН
- Тормозной путь: <2 м
- Номинальная сервисная нагрузка (включая инструменты): 140 кг

2-Основные материалы

- Материал корпуса: усиленный нейлон
- Метод рассеивания энергии: поглотитель энергии
- Материал выдвигной линии жизни: полиамид
- Основные ключевые компоненты: нержавеющая сталь
- Крючок: нержавеющая сталь
- Карабин: нержавеющая сталь

НОМЕНКЛАТУРА

- 1-Торговая марка
- 2-Ссылка
- 3-Марка CE и номер уведомляющего органа
- 4-Европейский стандарт (количество/год)
- 5-Производитель и ссылка на производителя
- 6-Прочтите руководство по эксплуатации
- 7-Дата изготовления (месяц/год)
- 8-Лот
- 9-Серийный номер
- 10-Длина ленты
- 11-Максимальная номинальная нагрузка
- 12-Ориентация выдвигного устройства защиты от падения
- 13 - Использование только для одного человека

14-Запрет на использование выдвигного устройства в углу

15-Максимально допустимый угол от вертикали

КОНФИГУРАЦИЯ ПРОДУКТА

Персональная система предотвращения падения состоит из точки крепления, соединителя, саморассасывающегося спасательного троса и полноразмерного ремня безопасности. Все вышеперечисленные компоненты и детали будут поставяться производителем.

Требования к точке крепления конструкции:

Устройство защиты от падения должно быть прикреплено к точке крепления конструкции с помощью соединительной ручки с помощью соединителя, соответствующего стандарту EN362, или крепежного устройства, соответствующего стандарту EN795:2012.

Точка крепления конструкции должна быть расположена над рабочим местом и иметь минимальное статическое сопротивление 12 кН. Форма точки крепления конструкции не должна допускать самопроизвольного отклонения устройства.

Крепление: Точка крепления рабочей системы на высоте всегда должна быть расположена и работать таким образом, чтобы уменьшить падение и потенциальное расстояние падения. Фиксированная точка должна располагаться как можно более вертикально над головой пользователя и ее положение не должно превышать максимально допустимого свободного падения системы. При оценке совместимости следует учитывать подверженность анкерных соединителей острым краям, абразивным поверхностям и другим физическим/структурным опасностям.

Анкерные соединители: Это компонент, который соединяет систему индивидуальной защиты от падения с анкером. В соответствии со стандартом EN795: 2012 анкерный соединитель должен выдерживать (без разрушения) нагрузку более 22 кН. Анкер должен выдерживать нагрузку более 12 кН без видимого растрескивания или постоянной деформации. Прочность всех закрепленных разъемов должна быть умножена на максимальное количество подключенных персональных систем предотвращения падения.

Карабины: Используйте карабин для прямого подключения к точке крепления или оборудованию. Вереки не следует наматывать на элемент конструкции, если только оборудование не было проверено на соответствие стандартам EN362. Спусковой крючок карабина автоматически защелкнется и зафиксируется как минимум двумя или более последовательными преднамеренными ручными действиями для разблокировки. Предохранительные крючки и другие соединители должны быть выбраны и применены совместным образом. Все риски расщепления должны быть устранены.

Жгут: Страховочный крюк на кабеле или ленте должен соединяться только с передней или задней точкой



крепления полноразмерного жгута. Жгут должен соответствовать стандарту 361: 2002. Всегда защищайте спусковой крючок предохранительного карабина от случайного открывания с помощью запирающего механизма. Для крепления системы предотвращения падения используйте только точки крепления, отмеченные заглавной буквой "А".

Рабочий трос с крючком должен быть подсоединен к передней или задней точке подсоединения полноразмерного жгута проводов (в соответствии со стандартом EN361; для подсоединения системы защиты от падения используйте только точки подсоединения, отмеченные заглавной буквой "А") (рис.6.1).

Подсоединять систему защиты от падения строго запрещено предохранитель от падения на рабочий установочный ремеш (рис.6.2). Кроме того, категорически запрещается добавлять какие-либо дополнительные элементы между рабочим тросом и точкой крепления жгута (рис.6.3). Важно всегда защищать спусковой крючок карабина от случайного открывания с помощью защитного снаряжения.

ЭКСПЛУАТАЦИЯ И ИСПОЛЬЗОВАНИЕ

Подсоедините устройства для предотвращения падения выдвижного типа к подходящей точке крепления над пользователем. Подсоедините самоблокирующийся предохранительный крюк на конце спасательного троса к точке зацепления на ремне безопасности. Вы несете ответственность за наличие надлежащих методов и методов защиты. Если вы используете наши продукты ненадлежащим образом, вы принимаете на себя все риски и ответственность за любые повреждения, травмы или смерть, возникшие во время или после использования.

ИНСТРУКЦИИ ПЕРЕД КАЖДЫМ ИСПОЛЬЗОВАНИЕМ

- Подвесьте выдвижные устройства защиты от падения вертикально, медленно потяните ленту. Осмотрите ленту, чтобы убедиться в отсутствии повреждений (вам необходимо вынуть всю ленту из термоусадочной пленки, чтобы провести такой осмотр). (см. Рис. 2)

- Непрерывно натягивайте ремеш безопасности. Все должно идти гладко. Быстро потяните два или три раза и проверьте, есть ли соединен без проскальзывания. Если ремеш не полностью втягивается обратно в корпус после обслуживания, не отпускайте его. В противном случае стяжка будет втягиваться с высокой скоростью, что может привести к повреждению внутренних частей оборудования. (см. Рис. 3)

- Убедитесь, что компоненты разъема находятся в хорошем состоянии без повреждений. Нажмите на спусковой крючок предохранительного карабина, чтобы убедиться, что он работает нормально.

СВОБОДНОЕ РАССТОЯНИЕ ПОД НОГАМИ И ЭФФЕКТ МАЯТНИКА

Обязательно убедитесь, что на пути падения имеется достаточный зазор, чтобы избежать удара о какой-либо предмет во время падения.

Категорически запрещается ставить ANRH2 на якорь

ниже уровня ног пользователя.

Чтобы снизить риски, связанные с эффектом маятника, важно ограничить угол отклонения устройства максимум 40° от вертикальной оси. Следует иметь в виду, что любое увеличение такого отклонения (угол более 40°) влечет за собой пропорциональное увеличение требуемого расстояния свободного падения.

Чтобы определить свободное расстояние под ногами и возможный эффект маятника, который может возникнуть в случае падения, см. Рис.4.

Имел: Стопорное расстояние (0,5 м)

VD: Дополнительное расстояние падения из-за

горизонтального расстояния от вертикали выдвижного устройства ($VD=(AH^2+A^2)^{1/2}-AH$)

A: Расстояние от вертикали

PE: Эффект маятника за вертикалью

AH: Высота крепления конструкции относительно ступней пользователя

AM: Угол, создаваемый линией выдвижного устройства по отношению к вертикали

безопасное расстояние 1: 1 м

MC: Свободное расстояние под ногами ($MC=VD+H_{AD}+1$)

Пример: установка ANRH2 над головой, на высоте AH=1.5 м от уровня ног пользователя, с горизонтальным смещением A=1.25 м:

$VD=(1.5^2+1.25^2)^{1/2}-1.5=0.45\text{м}$

$MC=0.45+0.5+1=1.95\text{м}$

ТЕХНИЧЕСКОЕ ОБСЛУЖИВАНИЕ

Компетентное лицо должно периодически проверять и вести учет СИЗ в листе технического ОБСЛУЖИВАНИЯ оборудования, приведенном в конце этого руководства.

Периодические проверки необходимы для проверки эффективности и долговечности оборудования для обеспечения безопасности пользователя. Этот продукт может работать годами в нормальных условиях (без коррозии, без пыли), но его необходимо проверять каждые 12 месяцев. Также убедитесь, что этикетки четкие и разборчивые.

Если вы обнаружите какие-либо отклонения, вам необходимо немедленно удалить изделие с рабочего места.

ЧИСТКА

Протрите корпус, ленту, разъемы и этикетки (держите их в чистоте и пригодными для идентификации) чистой тканью, смоченной теплой водой (до 40°C) и неагрессивным моющим средством. Чистые выдвижные устройства для защиты от падений можно повесить вертикально и дать высохнуть на открытом воздухе, защищая вас от прямого нагрева. Используйте только губку или мягкую нейлоновую щетку.

ХРАНЕНИЕ

Храните оборудование в прохладном, сухом, чистом и хорошо проветриваемом месте, чтобы избежать попадания прямых солнечных лучей. Избегать нагревания, влажности, освещения, масла и химикатов, их паров или других разлагаемых элементов.

СРОК СЛУЖБЫ

Оборудование может использоваться в течение 10 лет,



считая с момента первого использования, плюс 2 года предварительного хранения.

На фактический срок годности влияют различные факторы, такие как: интенсивность, частота и условия использования, компетентность пользователя, степень хранения и обслуживания продукта и т. Д. При условии, что вы правильно пройдете периодические проверки, которые вы должны проходить регулярно, средство защиты от падения может работать без ограничений по использованию.

ОБЩИЕ ИНСТРУКЦИИ ПО ПРИМЕНЕНИЮ

- Средства индивидуальной защиты должны использоваться только тем лицом, которое обучено и компетентно в их безопасном использовании.
- Средства индивидуальной защиты не должны использоваться лицом, имеющим заболевание, которое может повлиять на безопасность пользователя средства при нормальном и экстренном использовании.
- Должен существовать план спасения, позволяющий справиться с любой чрезвычайной ситуацией, которая может возникнуть во время работы.
- Запрещается вносить какие-либо изменения или дополнения в оборудование без предварительного письменного согласия производителя.
- Любой ремонт может быть выполнен только производителем оборудования или его сертифицированным представителем.
- Средства индивидуальной защиты не должны использоваться за их пределами или в целях, отличных от тех, для которых они предназначены.
- Перед использованием убедитесь в совместности элементов оборудования, собранных в системе предотвращения падения. Периодически проверяйте подключение и подгонку компонентов оборудования, чтобы избежать случайного ослабления или отсоединения компонентов.
- Запрещается использовать комбинации элементов оборудования, в которых безопасное функционирование одного из них нарушается или мешает безопасному функционированию другого.
- Для обеспечения безопасности пользователя важно, чтобы в случае перепродажи продукта за пределами страны первоначального назначения реселлер предоставлял инструкции по эксплуатации, техническому обслуживанию, периодическому осмотру и ремонту на языке страны, в которой будет использоваться продукт.
- Для обеспечения безопасности важно, чтобы оборудование было немедленно изъято, если: - Возникают сомнения относительно его условий безопасного использования. - Возникают вопросы относительно функций или для безопасного использования. - Он использовался, чтобы остановить падение. Он не должен использоваться повторно до тех пор, пока не будет подтвержден в письменной форме компетентным лицом.
- Существует множество опасностей, которые могут повлиять на эксплуатационные характеристики оборудования и соответствующие меры предосторожности, которые необходимо соблюдать при

использовании оборудования, особенно: - перетаскивание или намотка тросов или спасательных кругов по острым краям, - лобные дефекты, такие как порезы, истирание, коррозия, воздействие погодных условий, - падения маятника, - экстремальные температуры, - химические реагенты, - электропроводность.

- Средства индивидуальной защиты должны перевозиться в упаковке для защиты от повреждений или влаги.



HOJA DE INSPECCIÓN / INSPECTION SHEET

MODELO Y TIPO/ MODEL AND TYPE	
NÚMERO DE SERIE/SERIAL NUMBER	

INSPECCIONES PERIÓDICAS			
FECHA DE REVISIÓN/ INSPECTION DATE	MOTIVOS DE INSPECCIÓN O REPARACIÓN / REPARATION OR INSPECTION REASON	DAÑOS REGISTRADOS / REGISTERED DAMAGES	

Organismos notificados que han efectuado el examen UE de tipo:

- Aitex, Asociación de investigación de la industria textil y cosmética, Jablonka St. 79, 1037 Budapest, Hungary.
(Organismo notificado número 2233)

