

## CARRO PARA PUNTO DE ANCLAJE TEMPORAL PARA PERSONAS PAT 10

### INFORMACIÓN TÉCNICA

#### Carro para punto de anclaje temporal modelo PAT 10.

Carro para punto de anclaje temporal móvil para personas PAT 10.

Ajustable a ancho de ala de viga.

#### Características:

- Fabricado en acero galvanizado.
- Peso: 5,2 kg.
- Ancho ajustable entre 50 y 120 mm gracias a su barra roscada.
- Cumple con la normativa **EN 795 B** de Dispositivos de anclaje temporales y transportables.
- Certificado CE.



Carro para punto de anclaje temporal para personas PAT 10



Ejemplo de montaje del PAT 10

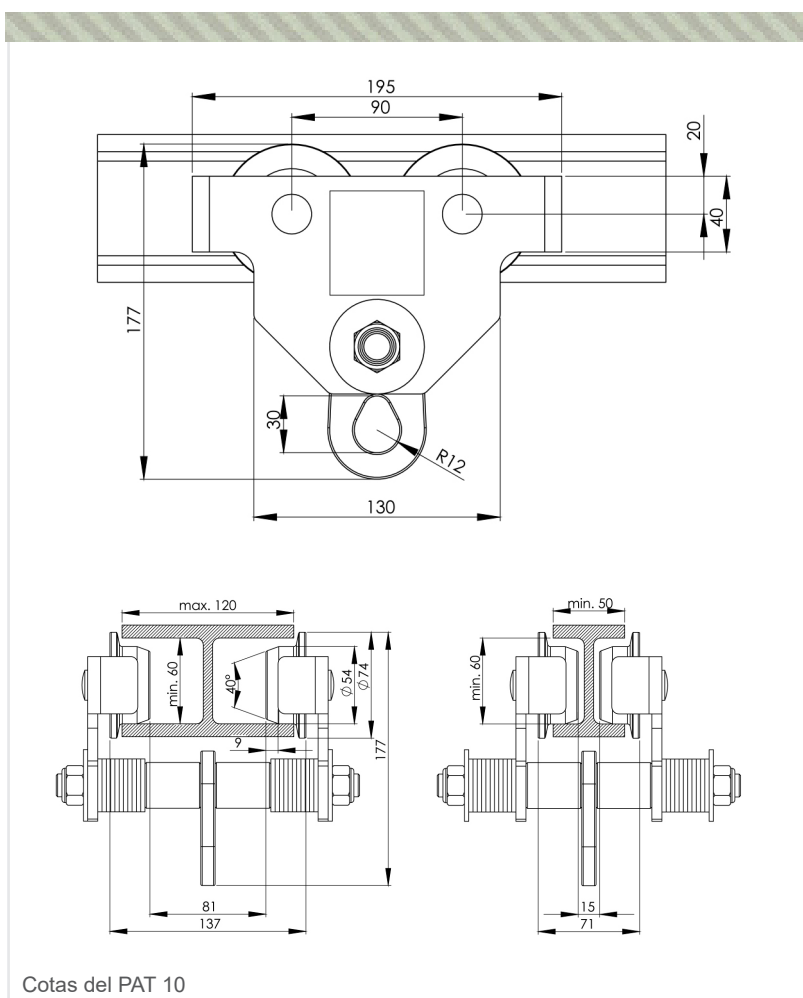

Cotas del PAT 10



# ANCHOR POINT TROLLEY TEMPORARY FOR PAT 10 PEOPLE



Trolley for temporary anchor point for people PAT 10

## TECHNICAL INFORMATION

### Cart for temporary anchor point model PAT 10.

Trolley for mobile temporary anchor point for people PAT 10.

Adjustable to beam flange width.

#### Characteristics:

- Made of galvanized steel.
- Weight: 5.2 kg.
- Adjustable width between 50 and 120 mm thanks to its threaded bar.
- Complies with EN 795 B regulations for temporary and transportable anchoring devices.
- CE certified.



Example of PAT 10 assembly

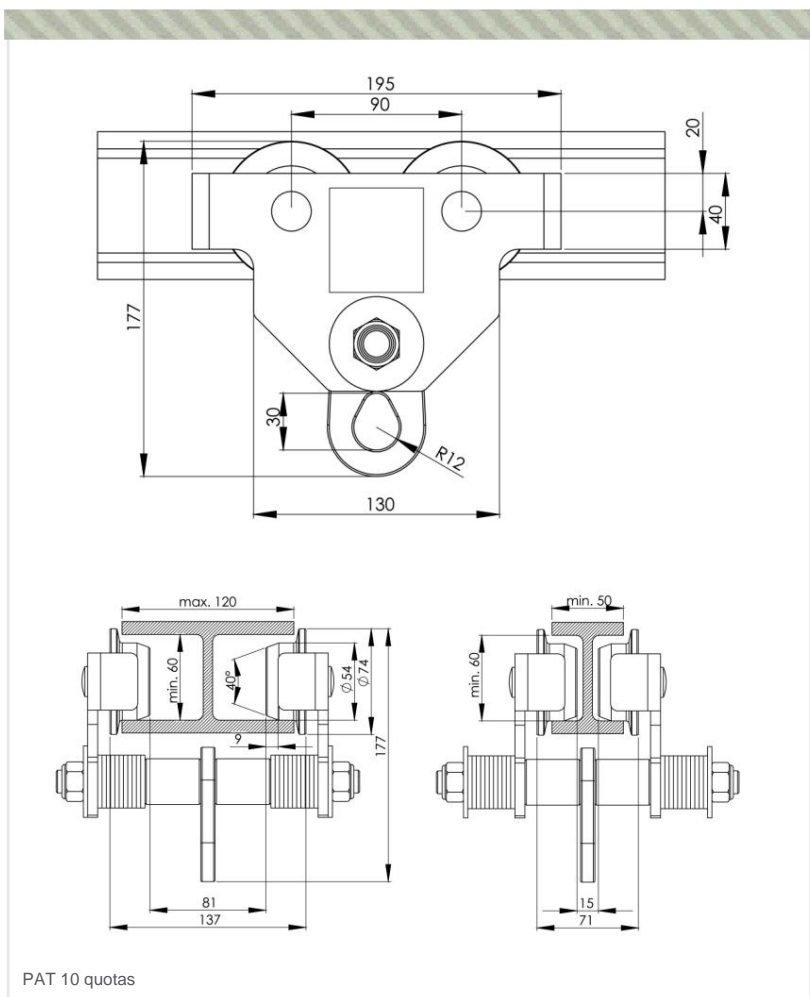

PAT 10 quotas

## CHARIOT DE POINT D'ANCRAGE TEMPORAIRE POUR PAT 10 PERSONNES



### INFORMATIONS TECHNIQUES

Chariot pour point d'ancrage temporaire modèle PAT 10.

Chariot pour point d'ancrage temporaire mobile pour personnes PAT 10.

Réglable en fonction de la largeur de la semelle de la poutre.

Caractéristiques:

- Fabriqué en acier galvanisé.
- Poids : 5,2 kg.
- Largeur réglable entre 50 et 120 mm grâce à sa barre filetée.
- **Conforme** à la réglementation EN 795 B pour les dispositifs d'ancrage temporaires et transportables.
- Certifié CE.

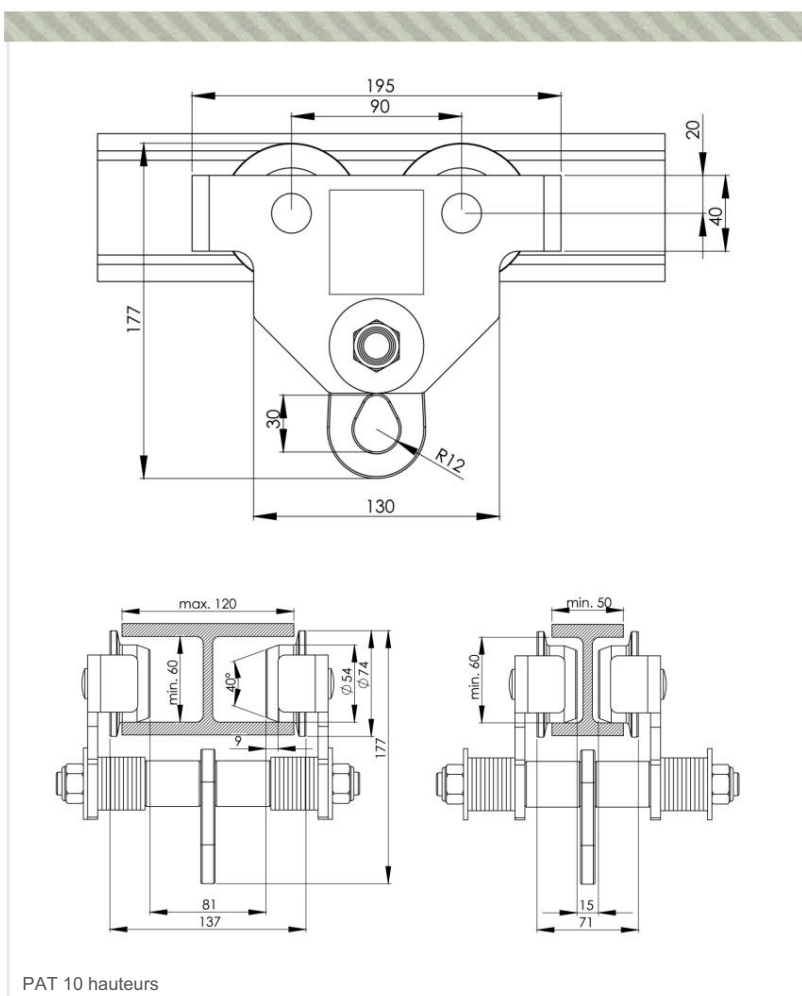

## CARRELLO PUNTO DI ANCORAGGIO TEMPORANEO PER PAT 10 PERSONE



### INFORMAZIONI TECNICHE

#### Carrello per punto di ancoraggio temporaneo modello PAT 10.

Carrello per punto di ancoraggio temporaneo mobile per persone PAT 10.

Regolabile in base alla larghezza della flangia della trave.

#### Caratteristiche:

- Realizzato in acciaio zincato.
- Peso: 5,2 kg.
- Larghezza regolabile tra 50 e 120 mm grazie alla barra filettata.
- **Conforme alla normativa EN 795 B** per dispositivi di ancoraggio temporanei e trasportabili.
- Certificazione CE.

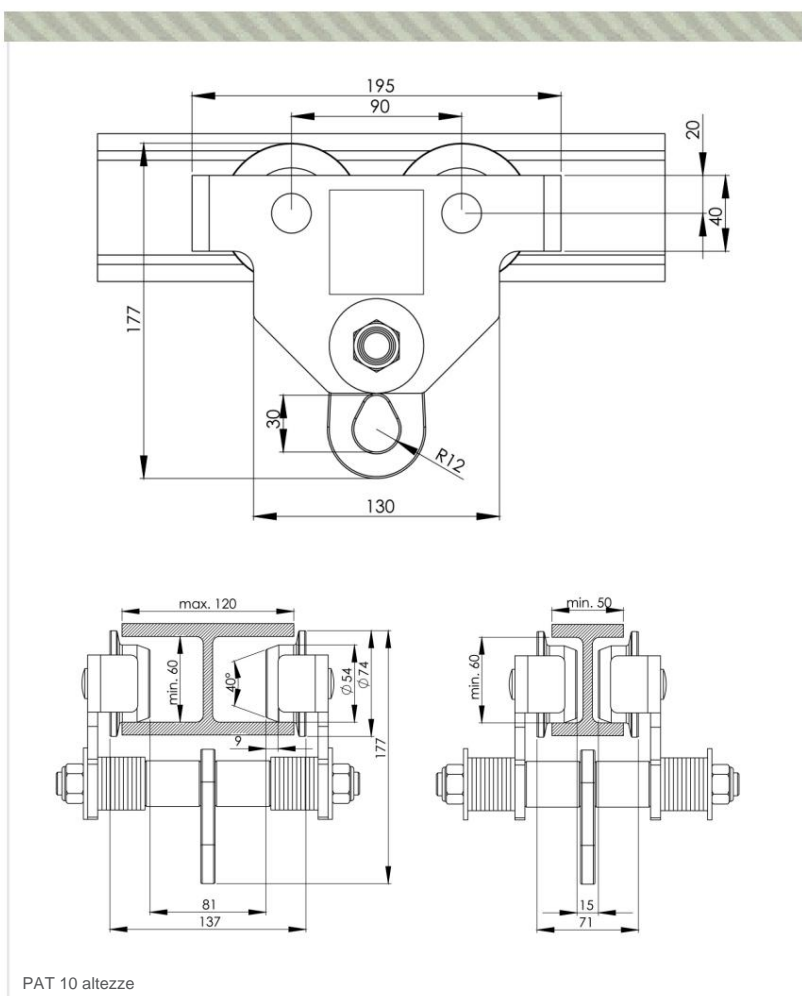

## CARRINHO DE PONTO DE ANCORAGEM TEMPORÁRIO PARA ATÉ 10 PESSOAS



### INFORMAÇÕES TÉCNICAS

#### Carrinho para ponto de ancoragem temporário modelo PAT 10.

Carrinho para ponto de ancoragem temporário móvel para pessoas PAT 10.

Ajustável à largura do flange da viga.

#### Características:

- Fabricado em aço galvanizado.
- Peso: 5,2 kg.
- Largura ajustável entre 50 e 120 mm graças à sua barra roscada.
- **Em conformidade com a norma EN 795 B** para dispositivos de ancoragem temporários e transportáveis.
- Certificado CE.

