

Escalera de cable EC012

Escalera de cable mod. EC 012:

INFORMACIÓN TÉCNICA

Escalera de cable modelo EC 012.

Posibilidad de empalmar tramos de escalera, mediante mosquetones y unos topes especiales, hasta los 100 m de longitud. De fácil almacenaje y transporte cuenta con peldaños de aluminio de gran versatilidad y ligereza.

Características:

- Cable de acero galvanizado de Ø4 mm.
- Peldaños fabricados en aluminio.
- Incluye 2 mosquetones para el cuelgue.
- Longitudes disponibles: 5 m, mediante empalmes: 100 m.
- Sección de los peldaños: 25 x 15 mm.
- Longitud libre entre peldaños: 310 mm. Ancho total: 310 mm.
- Peso: 0,58 kg/m.

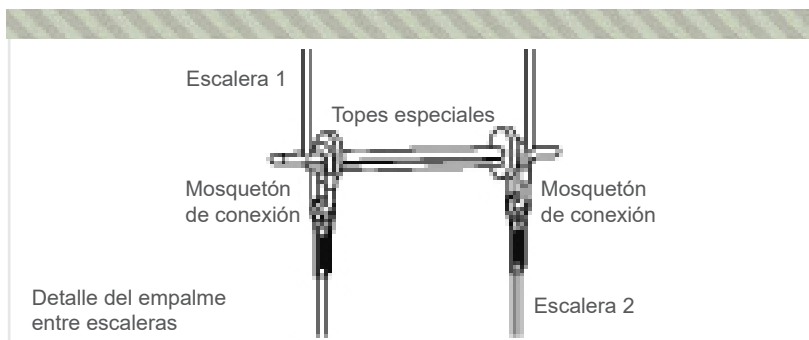
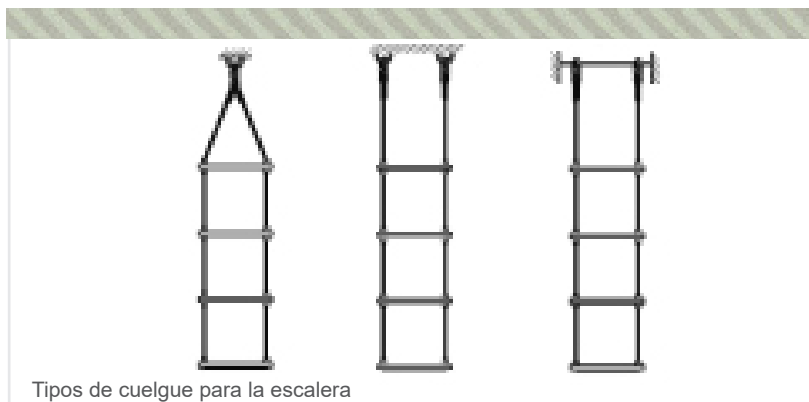

CABLE LADDER. MODEL EC012

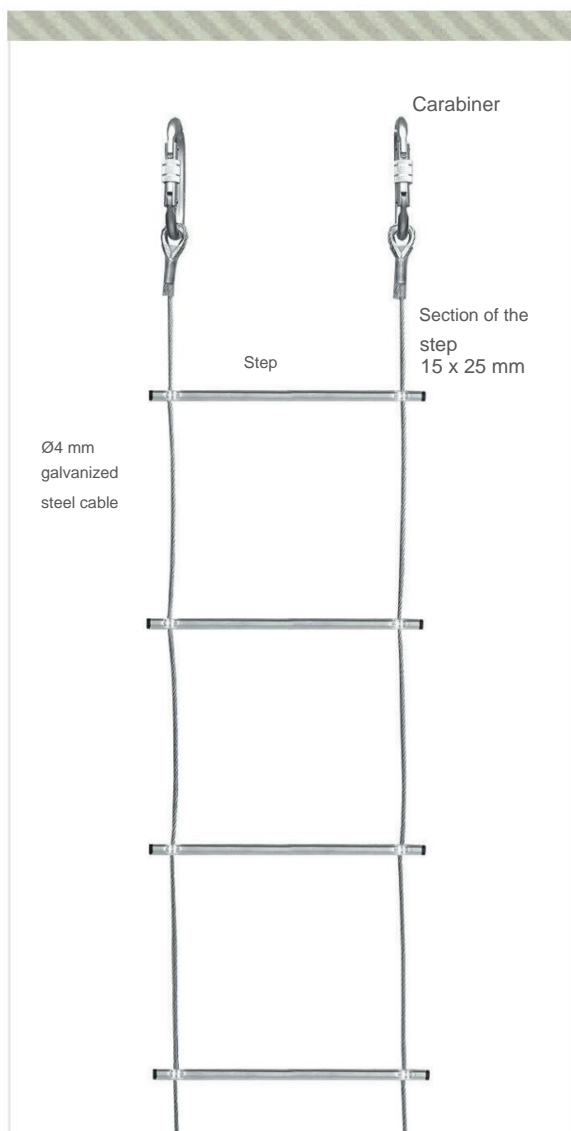

Cable ladder EC012

Cable ladder mod. EC 012:

TECHNICAL INFORMATION

Cable ladder model EC 012.

Possibility of joining stair sections together, using carabiners and special stops, up to 100 m in length. Easy to store and transport, it has highly versatile and lightweight aluminum steps.

Characteristics:

- Ø4 mm galvanized steel cable.
- Steps made of aluminum.
- Includes 2 carabiners for hanging.
- Available lengths: 5 m, by splicing: 100 m.
- Section of the steps: 25 x 15 mm.
- Clear length between steps: 310 mm. Total width: 310 mm.
- Weight: 0.58 kg/m.

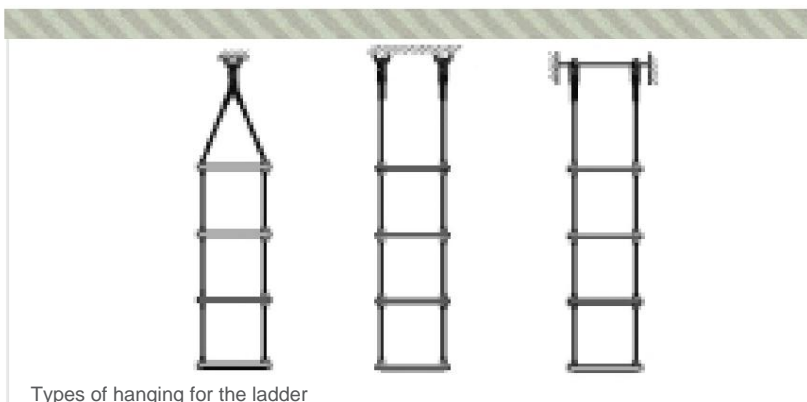

Types of hanging for the ladder

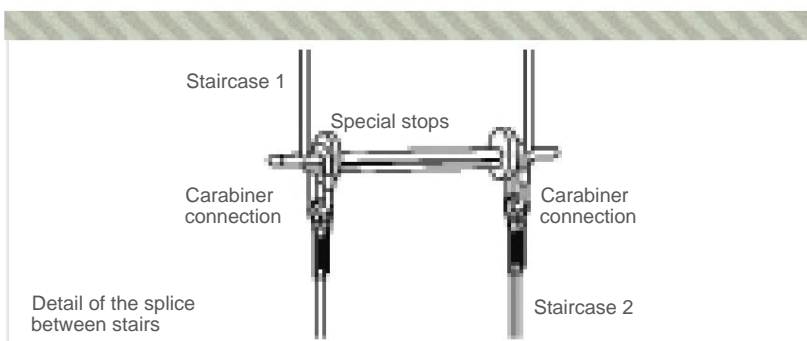

Detail of the splice between stairs

ÉCHELLE À CÂBLES. MODÈLE EC012

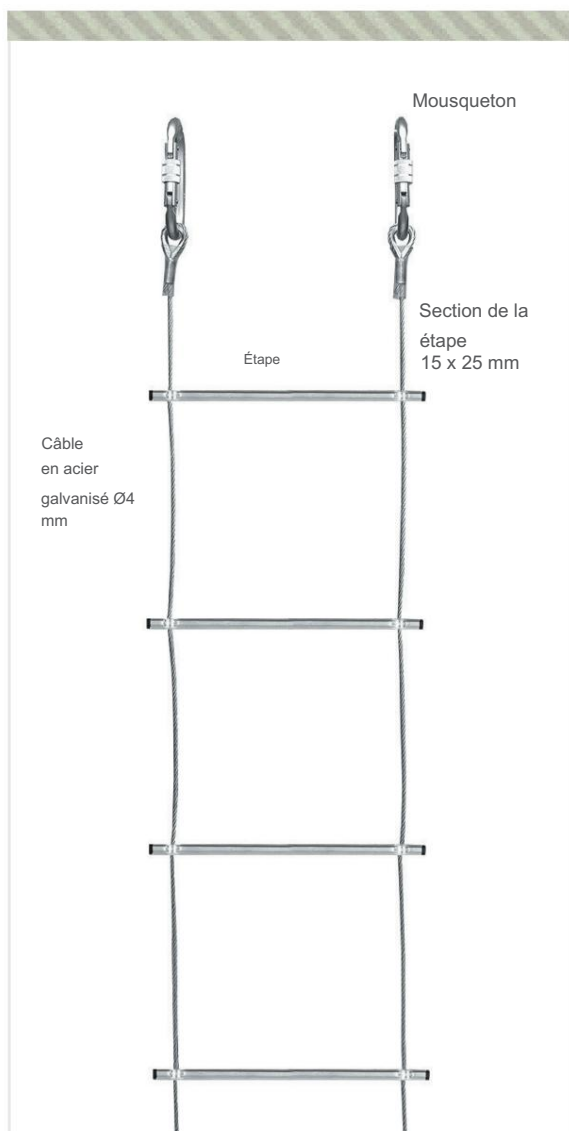

Échelle à câbles EC012

Échelle à câbles mod.
CE 012 :

INFORMATIONS TECHNIQUES

Echelle à câbles modèle EC 012.

Possibilité de joindre des sections d'escalier entre elles, à l'aide de mousquetons et de butées spéciales, jusqu'à 100 m de longueur.

Facile à ranger et à transporter, il est doté de marches en aluminium très polyvalentes et légères.

Caractéristiques:

- Câble en acier galvanisé Ø4 mm.
- Marches en aluminium.
- Comprend 2 mousquetons pour accrocher.
- Longueurs disponibles : 5 m, par épaisseur : 100 m.
- Section des marches : 25 x 15 mm.
- Longueur libre entre les marches : 310 mm. Largeur totale : 310 mm.
- Poids : 0,58 kg/m.

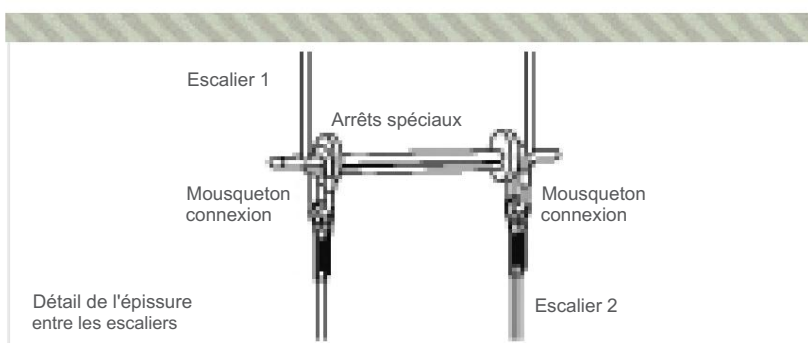
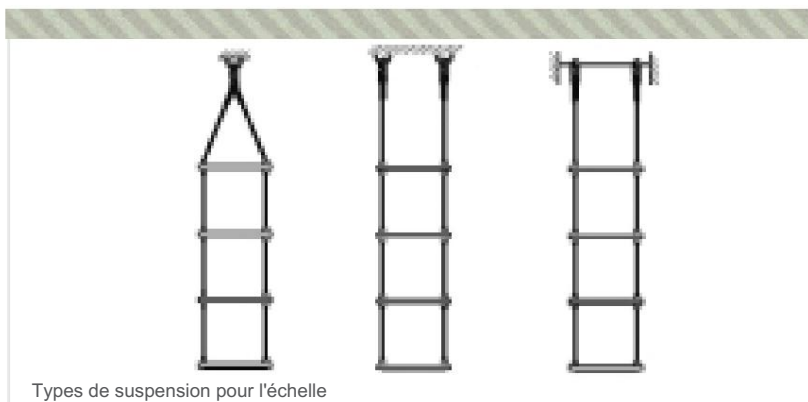

SCALA PER CAVI. MODELLO EC012

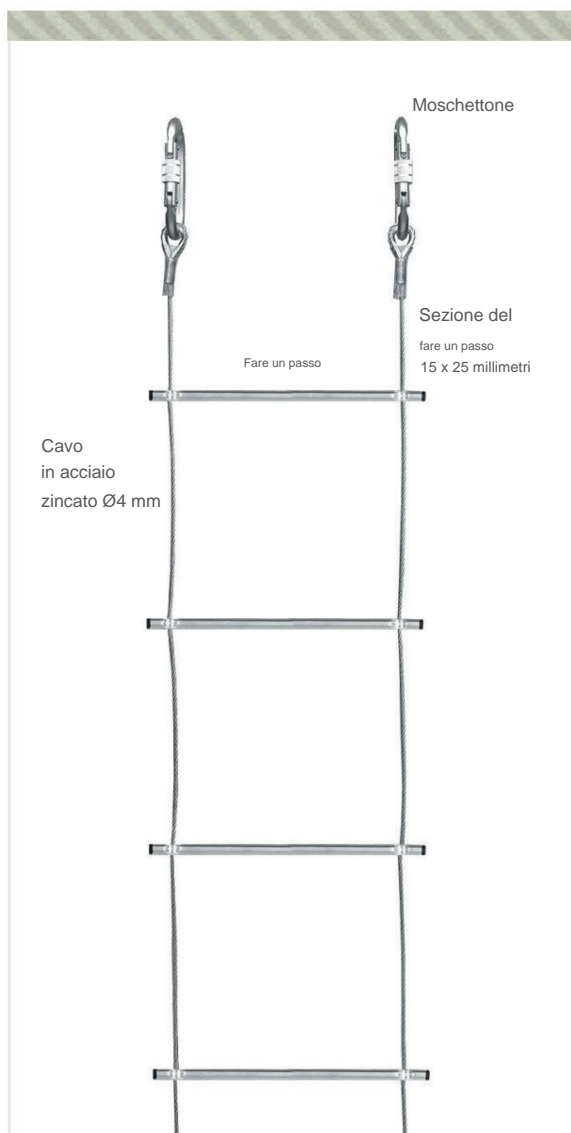

Scala portacavi EC012

Scala portacavi mod. CE 012:

INFORMAZIONI TECNICHE

Scala portacavi modello EC 012.

Possibilità di unire tra loro, tramite moschettoni e appositi fermi, tratti di scala fino a 100 m di lunghezza. Facile da riporre e trasportare, è dotato di gradini in alluminio estremamente versatili e leggeri.

Caratteristiche:

- Cavo in acciaio zincato Ø4 mm.
- Gradini in alluminio.
- Include 2 moschettoni per appendere.
- Lunghezze disponibili: 5 m, tramite giunzione: 100 m.
- Sezione dei gradini: 25 x 15 mm.
- Lunghezza libera tra i gradini: 310 mm. Larghezza totale: 310 mm.
- Peso: 0,58 kg/m.

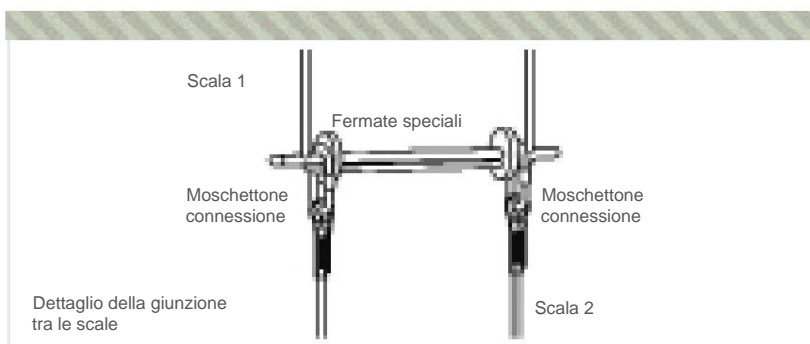
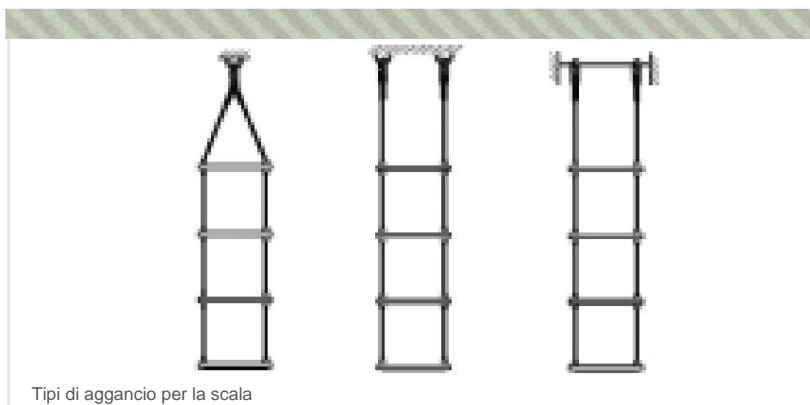

ESCADA DE CABOS. MODELO EC012

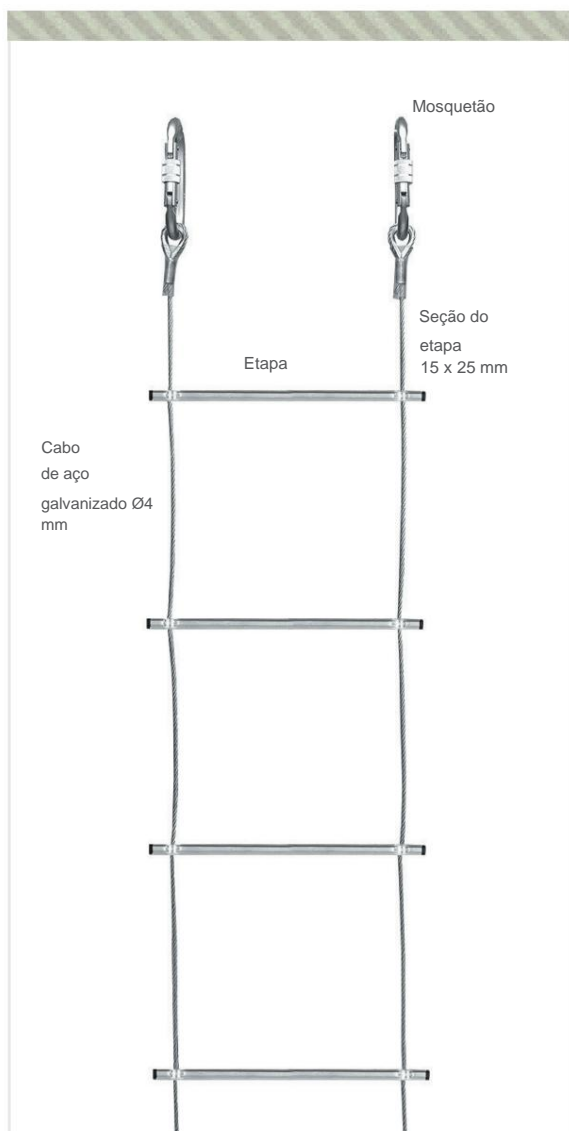

Escada de cabos EC012

Escada de cabos mod.
CE 012:

INFORMAÇÕES TÉCNICAS

Escada de cabos modelo EC 012.

Possibilidade de unir trechos de escadas entre si, através de mosquetões e batentes especiais, até 100 m de comprimento.

Fácil de guardar e transportar, possui degraus de alumínio altamente versáteis e leves.

Características:

- Cabo de aço galvanizado Ø4 mm.
- Degraus em alumínio.
- Inclui 2 mosquetões para pendurar.
- Comprimentos disponíveis: 5 m, por emenda: 100 m.
- Secção dos degraus: 25 x 15 mm.
- Distância livre entre degraus: 310 mm. Largura total: 310 mm.
- Peso: 0,58 kg/m.

